



# Catálogo 2024

*Edición primavera*



Los precios incluidos en este catálogo son los Precios de Venta Recomendado al Público, con el IVA que corresponda incluido. The Pure Factory se reserva el derecho a modificar estos precios sin previo aviso.

The prices included on the catalogue are the retail recommended prices with tax. The Pure factory reserves the right to modify these prices without previous notice.

Les prix figurant dans ce catalogue sont les prix de détail recommandés, TVA comprise. The Pure Factory se réserve le droit de modifier ces prix sans préavis.

## ÍNDICE:

BOMBILLAS · LAMPS/BULBS · AMPOULES.....	3
LUMINARIAS · FULL FIXTURE · LUMINAIRES .....	7
BALASTROS · BALLASTS · BALLASTS .....	10
ILUMINACIÓN LED · LED LIGHTING · ÉCLAIRAGE LED.....	13
ARMARIOS DE CULTIVO · GROW TENTS · CHAMBRE DE CULTURE .....	22
VENTILADORES · FANS · VENTILATEURS .....	25
MACETA TEXTIL · FABRIC POT · POT EN TEXTILE.....	30
MACETAS Y BANDEJAS · POTS AND TRAYS · POTS ET PLATEAUX .....	32
RIEGO · IRRIGATION · IRRIGATION.....	33
CONTROL DE CLIMA · CLIMATE CONTROL · CONTRÔLE DE CLIMAT.....	34
PROGRAMADORES · TIMERBOXES · PROGRAMMATEURS.....	38
CONDUCTOS · DUCTING · CONDUITS.....	39
FILTROS DE CARBÓN · CARBON FILTERS · FILTRES EN CARBONE .....	40
EXTRACTORES · EXTRACTOR FANS · EXTRACTEURS.....	43
INSTRUMENTOS DE MEDIDA · MEASUREMENT INSTRUMENTS · INSTRUMENTS DE MESURE.....	44
HERRAMIENTAS · WORK TOOLS · CULTURE OUTLIS.....	45
PODADORAS · TRIMMERS · ÉFFEUILLEUSES .....	50
EXTRACCIÓN DE RESINA · CRYSTAL EXTRACTION · EXTRACTION DE LA RÉSINE.....	51
BÁSCULAS DIGITALES · SCALES · BALANCES DIGITALES .....	54

Pure Light ofrece una iluminación adecuada para todos los estados de desarrollo de la planta.

Pure Light, la solución perfecta para el cultivo interior, todos los productos son de la más alta calidad disponible en el mercado, comprobado y certificado.

Pure Light offers the appropriate illumination for all the development stages of the plant.

Pure Light is the perfect option for indoor growing, all products have the highest quality available in the market, tested and certified.

Pure Light offre un éclairage approprié pour toutes les étapes de développement de la plante.

Pure light, la solution parfaite pour la culture intérieure, tout les produits sont de la plus haute qualité disponible sur le marché, testé et certifié.

Lámpara de alta presión de Sodio, especialmente diseñada para tener el espectro necesario para ser apta para la fase de crecimiento y floración de su cultivo.

High Pressure Sodium Lamp, specially designed to provide the spectrum necessary during the growth and flowering phase of your crops.

Lampe de haute pression de Sodium, spécialement conçue afin d'obtenir le spectre nécessaire pour être utilisé durant les phases de croissance et de floraison de vos cultures.

<b>HPS GROW-BLOOM MAX</b>	<b>ILUBOM9001 250w</b>	<b>ILUBOM9002 400w</b>	<b>ILUBOM9003 600w</b>
<b>Precio / Price / Prix</b>	<b>19,24 €</b>	<b>21,18 €</b>	<b>27,23 €</b>
<b>T. de color / Colour temp / T. de Couleur</b>	2100k	2100k	6400k
<b>Potencia / Power / Puissance</b>	250w	400w	600w
<b>Lumens</b>	32000 Aprox	56000 Aprox	90000 Aprox

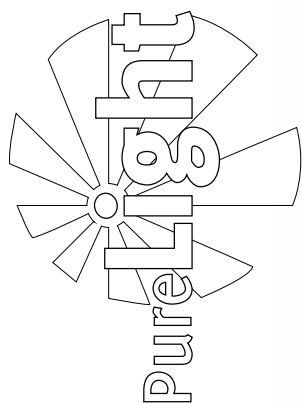

# HPS



Lámpara de alta presión de Sodio, especialmente desarrollada para tener el espectro ideal para la fase de floración de su cultivo.

High Pressure Sodium Lamp, specially developed to provide the perfect spectrum during the flowering phase of your crop.

Lampe de haute pression de Sodium, spécialement conçue afin d'obtenir le spectre idéal pour la phase de floraison de vos cultures.

<b>HPS BLOOM</b>	<b>ILUBOM9004 400w</b>	<b>ILUBOM9005 600w</b>
<b>Precio / Price / Prix</b>	<b>14,52 €</b>	<b>25,17 €</b>
<b>T. de color / Colour temp / T. de Couleur</b>	2100k	2100k
<b>Potencia / Power / Puissance</b>	400w	600w
<b>Lumens</b>	48000 Aprox	75000 Aprox

# HPS

**ILUBOMPHL9000 54,45 €**

**BOMBILLA GREEN POWER PLUS 1000W HPS 400 V - DE - GREEN POWER PLUS 1000W HPS 400 V - DE - LAMP AMPOULE GREEN POWER PLUS 1000W DE 400V HPS**

Lámpara HPS de doble terminal (DE) de 1000 Watos

- Proporciona un 35% más de energía disponible que la lámpara HPS estándar
- Ofrece un espectro optimizado y un alto nivel de radiación activa fotosintética para promover el crecimiento saludable de las plantas.
- Especialmente diseñado para balastos de alta frecuencia
- La ausencia de alambre elimina cualquier sombra en el haz
- Cristal de cuarzo
- Sólo para funcionamiento en horizontal

1000W HPS DOUBLE ENDED (DE) LAMP

- Provide 35% more available energy than the standard high pressure sodium lamp.
- Deliver an optimized spectrum and high level of photosynthetic active radiation to promote healthy plant growth
- Specially designed for high frequency ballasts
- Absence of frame wire eliminates any shadows in the beam
- The jacket is made from quartz glass
- For horizontal burning only

Ampoule Green Power Double-Ended (DE) de 1000W 400V

- 35% de lumière en plus qu'avec une ampoule HPS standard
- Offre un spectre optimal et un haut niveau de PAR
- Pour ballast de haute fréquence DE 400V
- L'absence de fil de fer élimine l'ombre dans le faisceau
- Verre Quartz
- Utilisation pour fonctionnement à l'horizontal



Lámparas de alta presión, de Halogenuros Metálicos, especialmente desarrolladas para tener el espectro ideal para la fase de crecimiento de su cultivo.

High Pressure Lamps, of Metal Halide, specially developed to provide the perfect spectrum during the growing phase of your crop.

Lampe de haute pression aux Halogénures Métalliques, spécialement conçue afin d'obtenir le spectre idéal pour la phase de croissance de vos cultures.

MH	ILUBOM9006 250w GROW	ILUBOM9007 400w GROW	ILUBOMPUR9026 600w GROW
Precio / Price / Prix	18,39 €	19,36 €	28,80 €
T. de color / Colour temp / T. de Couleur	6400k	6400k	6400k
Potencia / Power / Puissance	250w	400w	600w
Lumens	25000 Aprox	40000 Aprox	55000 Aprox

# MH



Lámparas CFL para crecimiento, floración o mixtas. La temperatura de color se ha optimizado al máximo para permitir su uso en todas las fases del cultivo. Ofrecen las siguientes ventajas:

- Luz fría, su baja emisión de calor permite situarlas a corta distancia de las plantas sin perjudicarlas
- Balastro integrado en la bombilla
- Su casquillo E40 nos permite utilizarla con reflectores convencionales simplemente conectándolo a 220V

This CFL lamps has been especially developed to provide the ideal spectrum during the growth , flowering and mixed phases of your crop, it offers the following advantages and characteristics:

- Cold light, and sutch low heat emission that could keep it near the plants without harming them.
- Ballast integrated in the bulb
- The E40 lampholder allows its use with conventional reflectors by simply connecting it to 220V.

Lampes CFL spécialement conçues afin d'obtenir le spectre idéal pour la phases de croissance, de floraison et mixtas de vos cultures, elle offre en plus les avantages / caractéristiques suivants:

- Lumière froide, sa faible émission de chaleur permet de la poser près des plantes sans les mettre en danger.
- Le ballast est intégré à l'ampoule.
- Le culot E40 permet de l'utiliser avec des réflecteurs conventionnels, simplement en le connectant au 220V.

# CFL

<b>CFL GROW</b>	<b>ILUBOM9009 125w</b>	<b>ILUBOM9011 200w</b>	<b>ILUBOM9012 250w</b>
<b>Precio / Price / Prix</b>	<b>29,04 €</b>	<b>54,45 €</b>	<b>61,71 €</b>
<b>T. de color / Colour temp / T. de Couleur</b>	6400k	6400k	6400k
<b>Potencia / Power / Puissance</b>	125w	200w	250w
<b>Elementos / Elements / Eléments</b>	5	8	8

<b>CFL GREENPOWER</b>	<b>ILUBOM9016 125w</b>	<b>ILUBOM9018 200w</b>	<b>ILUBOM9019 250w</b>
<b>Precio / Price / Prix</b>	<b>20,57 €</b>	<b>37,51 €</b>	<b>37,51 €</b>
<b>T. de color / Colour temp / T. de Couleur</b>	2700k-6400k	2700k-6400k	2700k-6400k
<b>Potencia / Power / Puissance</b>	125w	200w	250w
<b>Elementos / Elements / Eléments</b>	5	8	8

<b>CFL BLOOM</b>	<b>ILUBOM9013 150w</b>	<b>ILUBOM9014 200w</b>	<b>ILUBOM9015 250w</b>
<b>Precio / Price / Prix</b>	<b>52,03 €</b>	<b>56,87 €</b>	<b>37,51 €</b>
<b>T. de color / Colour temp / T. de Couleur</b>	2700k	2700k	2700k
<b>Potencia / Power / Puissance</b>	150w	200w	250w
<b>Elementos / Elements / Eléments</b>	6	5	8





# CMH

ILUCMHBAL9005 **61,71 €**

**LÁMPARA PURE CMH 600W 3.000K**  
**PURE CMH 600W 3.000K LAMP**  
**AMPOULE PURE CMH 600W 3.000K**



La lámpara Pure CMH 600W alcanza un amplio abanico de espectros que no se consigue con las bombillas de HPS o MH, resultando en una luz más parecida a la natural del Sol que proporciona plantas saludables, cargadas de cannabinoides y aceites esenciales.

Es compatible con balastos para bombillas de alta intensidad de descarga de 600W como los utilizados en lámparas HPS y MH sin necesidad de adaptadores. Funciona con balastos electro-magnéticos de 600W.

Esta lámpara de CMH/LEC puede ser usada con reflectores habituales puesto que lleva un casquillo de rosca (E40).

ATENCIÓN: esta lámpara no es compatible con balastos electrónicos de alta frecuencia.

The Pure CMH 600W lamp reaches a wide spectrum of spectra that is not achieved with HPS or MH bulbs, resulting in a light more similar to the natural one of the Sun that provides healthy plants, loaded with cannabinoids and essential oils.

It is compatible with ballasts for 600W high intensity discharge bulbs such as those used in HPS and MH lamps without adapters. Works with 600W electro-magnetic ballasts.

This CMH/LEC lamp can be used with any reflector using standard E40-lampholders.

ATTENTION: this lamp is not compatible with high frequency electronic ballasts.

L'ampoule CMH 600 W de Pure permet d'obtenir un large spectre qui ne peut être égalée par les ampoules HPS ou MH. Cela donne une lumière plus naturelle, semblable à celle du soleil, qui favorise des plantes saines et pleines de cannabinoides et d'huiles essentielles.

Elle est compatible avec les ballasts pour ampoules à décharge à haute intensité de 600 W, comme ceux utilisés pour les lampes HPS et MH, sans avoir besoin d'adaptateurs. Elle fonctionne avec des ballasts électromagnétiques de 600 W.

Cette lampe CMH/LEC peut être utilisée avec des réflecteurs ordinaires, car elle possède une douille filetée (E40).

AVERTISSEMENT : Cette lampe ne convient pas aux ballasts électroniques haute fréquence.

# LED

ILUBOM9000 **9,92 €**  
**GREEN LED 3,5W**

Ilumina tu cultivo durante la fase nocturna sin alterar el fotoperíodo. De alta eficiencia energética con solo 3,5 Watos de consumo.

Illuminates your grow-room during the night time without disturbing the plant's photo-period. High energy efficiency with only 3.5 watts of power-consumption.

Eclaire vos cultures durant les phases nocturnes sans gêner la photosynthèse des plantes. De grande efficacité énergétique avec seulement 3,5 W de consommation.

**Medidas**  
**Measures**  
**Dimensions**

**110 mmx360**

**Casquillo**  
**Socket**  
**Douille d'ampoule**

**E27**

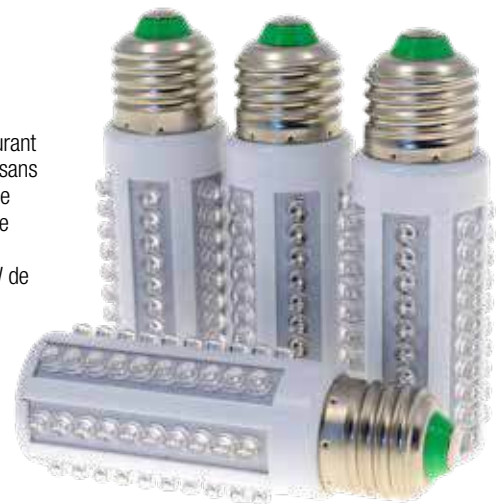

Lámparas fluorescentes con el formato adecuado para los reflectores T-Neon para la fase de crecimiento, enraizado o floración.

Fluorescent lamps in the right format to be used with T-Neon reflectors in either growth, rooting or bloom phases.

Une lampe fluorescente avec un format adapté pour être utilisé sur les réflecteurs T-Neon durant la phase de croissance, d'enracinement ou de floraison.



# PLL

	ILUBOM9024 55w GROW	ILUBOM9025 55w BLOOM
<b>PLL</b>		
<b>Precio / Price / Prix</b>	<b>7,62 €</b>	<b>7,62 €</b>
<b>T. de color / Colour temp / T. de Couleur</b>	6400k	2700k
<b>Potencia / Power / Puissance</b>	55w	55w



**ILUBALAPL9002 363,00 €**

**LUMINARIA APOLO 1000 W HPS -DE- CONJUNTO COMPLETO PORTALÁMPARAS CERÁMICO (SIN LÁMPARA)  
 APOLO FULL FIXTURE 1000 W HPS -DE- COMPLETE SET CERAMIC LAMPHOLDER (LAMP NOT INCLUDED))  
 LUMINAIRE APOLO 1000 W SET HPS -DE- COMPLET DOUILLE EN CÉRAMIQUE (AMPOULE NON INCLUSE)**

La luminaria APOLO 1000 W mantiene un estilo compacto, elegante y fácil de instalar.

Incorpora una Tecnología de Arranque Retardada, la cual hace que el funcionamiento de la lámpara comience siendo suave y progresivo cada vez que se disponga a arrancar. Esto no solo nos aporta seguridad, sino que además alarga la vida de las lámparas.

También cabe destacar la Tecnología de Detección de Lámpara Caliente que posee el APOLLO 1000 W, ya que gracias a ella evitamos que se active la lámpara sin que antes se haya enfriado suficientemente después de haber sufrido algún corte de luz o energía.

El funcionamiento del balastro es totalmente silencioso y no emite calor.

The APOLLO 1000 W luminaire maintains a compact, elegant and easy to install style.

It incorporates a Delayed Start Technology, which causes the lamp operation to start being smooth and progressive every time it starts to start. This not only gives us security, but also extends the life of the lamps.

Also noteworthy is the Hot Lamp Detection Technology that the APOLLO 1000 W possesses, since thanks to it we prevent the lamp from being activated without first having cooled sufficiently after having suffered a power outage.

The operation of the ballast is completely silent and does not emit heat.

Le luminaire APOLLO 1000 W conserve un style compact, élégant et facile à installer.

Il intègre une technologie de démarrage différé, qui fait que le fonctionnement de la lampe commence à être fluide et progressif à chaque démarrage. Cela nous donne non seulement la sécurité, mais prolonge également la durée de vie des lampes.

Il convient également de noter la technologie de détection de lampe chaude que possède l'APOLLO 1000 W, car grâce à elle, nous empêchons la lampe d'être activée sans avoir d'abord suffisamment refroidi après avoir subi une panne de courant.

Le fonctionnement du ballast est totalement silencieux et n'émet pas de chaleur.



**CARACTERÍSTICAS TÉCNICAS:**

- Potencia regulable: 660, 750, 825, 1000 y 1150 W
- Voltaje: 220-240V
- Corriente: 5.0 A
- Potencia de entrada: 1200W
- Potencia de salida: 1150W
- Factor de potencia: >0.99
- Rango de voltaje: 175 a 264V
- THD: <10%
- CCF de la bombilla: 1.7
- Ultra alta frecuencia: 100KHz+
- Silencioso y sin destellos.
- Ta 30° C 86 ° F
- Tc 70° C 158° F
- Humedad: Capaz de operar con una humedad relativa de entre 0% y 99% sin condensación
- Peso: 6.060 Kg
- Dimensiones: 68x32x19 cm

**TECHNICAL CHARACTERISTICS:**

- Adjustable power: 660, 750, 825, 1000 and 1150 W
- Voltage: 220-240V
- Current: 5.0 A
- Input Power: 1200W
- Output Power: 1150W
- Power Factor: > 0.99
- Voltage range: 175 to 264V
- THD: <10%
- CCF of the bulb: 1.7
- Ultra high frequency: 100KHz +
- Silent and without flashes.
- Ta 30° C 86° F
- Tc 70° C 158° F
- Humidity: Capable of operating with a relative humidity between 0% and 99% without condensation
- Weight: 6.060 Kg
- Dimensions: 68x32x19 cm

**CARACTÉRISTIQUES TECHNIQUES:**

- Puissance réglable: 660, 750, 825, 1000 et 1150 W
- Tension: 220-240V
- Courant: 5,0 A
- Puissance d'entrée: 1200W
- Puissance de sortie: 1150W
- Facteur de puissance: > 0,99
- Plage de tension: 175 à 264 V
- THD: <10%
- CCF de l'ampoule: 1,7
- Ultra haute fréquence: 100 KHz +
- Silencieux et sans flash.
- Ta 30° C 86° F
- Tc 70° C 158° F
- Humidité: Capable de fonctionner avec une humidité relative entre 0% et 99% sans condensation
- Poids: 6.060 kg
- Dimensions: 68x32x19cm

# PROTON

Luminaria completa para lámparas HPS 1000W de doble terminal (DE), ideada para aplicaciones agrícolas en invernaderos. La luminaria está diseñada para funcionar con lámparas comerciales de 1000Watt HPS de doble terminal ("DE").

- Regulable: 600w – 750w – 1000w – 1150w
- Posibilidad de control externo
- Ultra-alta frecuencia
- Acabado sólido y estable
- Reflector ajustable
- Reflector hecho de aluminio de alta reflexión (95%)
- Disipación de calor óptima
- Regulación suave "soft dim"
- Arranque "aleatorio"
- Detección de sobrecalentamiento de lámpara
- Apagado de emergencia por sobrecalentamiento
- Funcionamiento silencioso

Lighting fixture for double-ended 1000W HPS lamps, designed to run with commercial 1000Watt HPS double ended (DE) lamps.

- Dimmable: 600w – 750w – 1000w – 1150w
- Possibility to control externally
- Ultra-high-frequency
- Heavy duty and stable design
- Adjustable reflector
- Reflector made of high reflection aluminium (95%)
- Optimate heat dissipation
- Soft dim
- Random start
- Hot lamp detection
- Emergency overheat shutdown
- Silent operation

Appareil d'éclairage pour lampes HPS 1000W à deux extrémités (de). Ce système d'éclairage horticoles pour serres fonctionne avec des lampes de 1 000 watts sodium haute pression (HPS) à deux extrémités (DE) que vous trouverez dans le commerce.

- Réglable : 600w - 750w - 1000w - 1150w
- Possibilité de contrôle extérieur
- Ultra-haute fréquence
- Finition solide
- Réflecteur réglable
- Réflecteur en aluminium à haute réfraction (95%)
- Dissipation optimale de la chaleur
- Régulation "soft dim"
- «Shuffle» start
- Détection de surchauffe de lampe
- Arrêt d'urgence par surchauffe
- Fonctionnement silencieux



**LUMINARIA PROTON 1000 W HPS -DE- CONJUNTO COMPLETO (SIN LÁMPARA)**  
**FULL FIXTURE PROTON 1000 W HPS -DE- (LAMP NOT INCLUDED)**  
**LUMINAIRE PROTON 1000 W HPS -DE- (LAMP NOT INCLUDED)**

**PROTON 1000 W HPS -DE-**

**ILUBALBFP9009**

**Precio / Price / Prix**

**435,60 €**

**Portalámparas / Lampholder / Douille**

**Cerámico / Ceramic / Céramique**



**ILUBOMPUR9028 62,92 €**

**BOMBILLA PROTON HPS 1000 W -DE- 400 V**  
**PROTON HPS 1000 W -DE- 400 V LAMP**  
**AMPOULE PROTON HPS 1000 W -DE- 400 V**

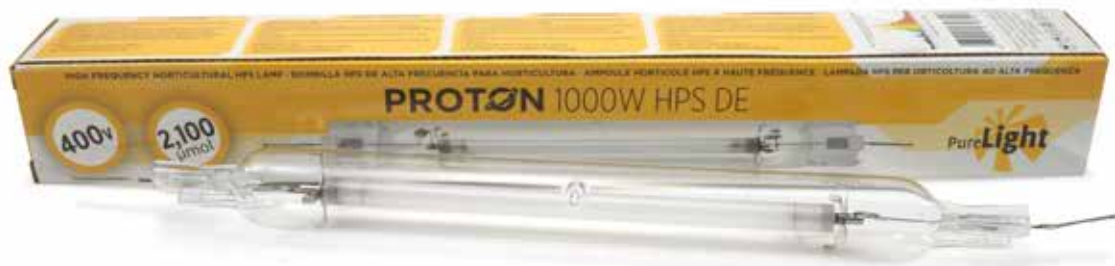

Lámpara Proton HPS de doble terminal (DE) de 1000 Watos y 400 Voltios.

- Proporciona un 35% más de energía disponible que la lámpara HPS estándar
- Ofrece un espectro optimizado y un alto nivel de radiación activa fotosintética para promover el crecimiento saludable de las plantas
- Especialmente diseñado para balastos de alta frecuencia
- La ausencia de alambre elimina cualquier sombra en el haz
- Cristal de cuarzo
- Solo para funcionamiento en horizontal

1000W HPS DOUBLE ENDED (DE) LAMP for 400V ballasts.

- Provide 35% more available energy than the standard high pressure sodium lamp
- Deliver an optimized spectrum and high level of photosynthetic active radiation to promote healthy plant growth
- Specially designed for high frequency ballasts
- Absence of frame wire eliminates any shadows in the beam
- The jacket is made from quartz glass
- For horizontal burning only

Lampe Proton HPS 1000 Watt, 400 Volt à double culot (DE).

- Fournit 35% d'énergie disponible en plus que la lampe HPS standard
- Fournit un spectre optimisé et un niveau élevé de rayonnement actif photosynthétique pour favoriser une croissance saine des plantes
- Spécialement conçu pour les ballasts à haute fréquence
- L'absence de fil élimine toute ombre dans le faisceau
- Cristal de quartz
- Pour un fonctionnement horizontal uniquement



**ILUACITEM9052 433,18 €**

**CONTROLADOR PROTON**  
**PROTON CONTROLLER**  
**CONTRÔLEUR PROTON**

Controlador HY Inteligente. Para el control de hasta 160 unidades de luminaria electrónica Proton, (también adecuado para otros modelos). Controla 2 zonas de cultivo con hasta 80 luminarias cada una, o una sola zona de hasta 100 luminarias con este aparato único.

**Ventajas:**

- No necesita otra centralita controladora (temporizador incluido)
- Instalación fácil y segura (dispositivo de bajo voltaje)
- Protegido contra corto-circuito
- Función de seguridad de doble temperatura
- Controla hasta 100 balastos (160 en 2 salas)
- Mostrar salida en Watos (W) o Intensidad (%)
- Apagado automático en la configuración de temperatura (para casos de emergencia)
- Programación de amanecer y anochecer

Intelligent HY Controller. For the control of up to 160 Proton electronic luminaire units, (also suitable for other models). Control 2 growing areas with up to 80 luminaires each, or a single area with up to 100 luminaires with this unique device.

**Advantages:**

- No need for another control unit (timer included)
- Easy and safe installation (low voltage device)
- Protected against short-circuit
- Double temperature safety function
- Control up to 100 ballasts (160 in 2 rooms)
- Show output in Watts (W) or Intensity (%)
- Automatic shutdown in temperature settings (for emergencies)
- Sunrise and sunset programming

HY Smart Controller. Pour la commande d'un maximum de 160 unités de luminaires électroniques Proton, (convient également aux autres modèles). Contrôlez 2 zones de culture avec jusqu'à 80 luminaires chacune, ou une seule zone avec jusqu'à 100 luminaires avec ce seul appareil.

**Avantage:**

- Pas besoin d'une autre unité de commande (minuteur incluse)
- Installation facile et sûre (dispositif à basse tension)
- Protégé contre les courts-circuits
- Fonction de sécurité à double température
- Contrôle jusqu'à 100 ballasts (160 dans 2 pièces)
- v Arrêt automatique sur réglage de la température (pour les cas d'urgence)
- Programmation du lever et du coucher du soleil

**ILUREFREF9043 136,73 €**

**REFLECTOR PROTON 1000W 400V -DE-**  
**REFLECTOR PROTON 1000W 400V -DE-**  
**REFLECTEUR PROTON 1000W 400V -DE-**

Reflector Proton para usar de recambio con la luminaria Proton de Pure Light, hecho de aluminio de alta reflexión, 94%.

Proton Reflector, spare for the Proton lighting fixtures by Pure Light. Refelctor sheet made of high-reflection aluminum 94%.

Réflecteur Proton à utiliser comme pièce de rechange pour le luminaire Proton de Pure Light, fabriqué en aluminium hautement réfléchissant à 94%.



El balastro Pure Light es un balastro electromagnético para la alimentación de lámparas de descarga (HID), ya sean lámparas de tipo HPS o MH. Este balastro proporciona la intensidad de corriente adecuada a la lámpara, lo que ayuda a mejorar el rendimiento y durabilidad de nuestro sistema de iluminación. Mejor relación calidad-precio.

**Características:**

- Conexiones fáciles y seguras
- Arranque electrónico
- Protección térmica incorporada
- Compatible con lámparas HPS y MH
- **MODELO ABIERTO:** Optimizado para instalaciones múltiples
- **MODELO PLUG & PLAY:** 1,5 M. de cable con conector C-14 incluido

The Pure Light ballast is an electro-magnetic ballast for powering discharge lamps (HID), whether they are HPS or MH type lamps. This ballast provides the proper intensity of current to the lamp, helping to improve the performance and durability of our lighting system. Best value for money.

**Characteristics:**

- Easy and safe connections
- Electronic start
- Built-in thermal protection
- Compatible with HPS and MH lamps
- **OPEN MODEL:** Optimized for multiple installations
- **PLUG & PLAY MODEL:** 1.5M cable with C-14 connector included

Le ballast Pure Light est un ballast électromagnétique pour l'alimentation de lampes à décharge (HID), qu'il s'agisse de lampes de type HPS ou MH. Ce ballast fournit la bonne intensité de courant à la lampe, ce qui contribue à améliorer les performances et la durabilité de notre système d'éclairage. Meilleur rapport qualité prix.

**Caractéristiques:**

- Connexions faciles et sûres
- Démarrage électronique
- Protection thermique intégrée
- Compatible avec les lampes HPS et MH
- **MODÈLE OUVERT:** Optimisé pour plusieurs installations
- **MODÈLE PLUG & PLAY:** Connecteur C-14 et 1,5M câble inclus

**BALASTRO PURE LIGHT ABIERTO V2  
PURE LIGHT OPEN BALLAST V2  
PURE LIGHT BALLAST OUVERT V2**

CULBALBPF9000	41,14 €	600 W
---------------	---------	-------



**BALASTRO PURE LIGHT CERRADO V2  
PURE LIGHT CLOSED BALLAST V2  
PURE LIGHT BALLAST FERME V2**

CULBALBPF9005	71,39 €	400 W
CULBALBPF9004	47,19 €	600 W
CULBALBPF9003 (PLUG & PLAY)	78,41 €	400 W
CULBALBPF9002 (PLUG & PLAY)	73,30 €	600 W

**600 W:**

- Voltaje de entrada: 190C AC-250V AC
- Frecuencia: 50-60 HZ
- Corriente de entrada: Max 3.0 A
- Voltaje de arranque: 3.5-5 KV
- Factor de potencia + 0.90
- Eficiencia: 92%
- Protección cortocircuito
- Distancia de la lámpara: 12 M
- Temperatura de funcionamiento: -30°C a +50°C
- TA-TC: 30°C - 70°C

**600 W:**

- Input voltage: 190C AC to 250V AC
- Frequency: 50/60 HZ
- Input current: Max 3.0 A
- Starting voltage: 3.5-5 KV
- Power factor >0.90
- Efficiency: 92%
- Short circuit protection
- Lamp distance: 12M
- Operating temperature: -30°C to + 50°C
- TA-TC: 30°C - 70°C

**600 W:**

- Tension d'entrée: 190C AC-250V AC
- Fréquence: 50-60 HZ
- Courant d'entrée: Max 3,0 A
- Tension de démarrage: 3,5-5 KV
- Facteur de puissance + 0,90
- Efficacité: 92%
- Protection de court circuit
- Distance de la lampe: 12M
- Température de fonctionnement: -30°C à + 50°C
- TA-TC: 30°C - 70°C

# LUXPLUS

Balastro electromagnético para iluminación con lámparas HID.

- Potencia: 600W
- Tipo de lámpara: 600W HPS/MH
- Voltaje: 220-240V AC
- Voltaje de entrada: 190C AC-250V AC
- Frecuencia: 50-60 HZ
- Corriente de entrada: Max 3.0 A
- Voltaje de arranque: 3.5-5 KV
- Factor de potencia + 0.90
- Eficiencia: 92%
- Protección cortocircuito
- Distancia de la lámpara: 12 M
- Temperatura de funcionamiento: -30°C - +50°C
- TA-TC: 30°C - 70°C

Electromagnetic ballast for lighting with HID lamps.

- Power: 600W
- Lamp type: 600W HPS/MH
- Voltage: 220-240V AC
- Input voltage: 190C AC-250V AC
- Frequency: 50-60 HZ
- Input current: Max 3.0 A
- Starting voltage: 3.5-5 KV
- Power factor + 0.90
- Efficiency: 92%
- Short circuit protection
- Lamp distance: 12 M
- Operating temperature: -30°C - +50°C
- TA-TC: 30°C - 70°C

Ballast électromagnétique pour l'éclairage avec des lampes HID.

- Puissance : 600W
- Type de lampe : 600W HPS/MH
- Voltage : 220-240V AC
- Tension d'entrée : 190C AC-250V AC
- Fréquence : 50-60 HZ
- Courant d'entrée : Max 3.0 A
- Tension de démarrage : 3,5-5 KV
- Facteur de puissance + 0,90
- Rendement : 92 %.
- Protection contre les courts-circuits
- Distance de la lampe : 12 M
- Température de fonctionnement : -30°C - +50°C
- TA-TC : 30°C - 70°C

**ILUBALLUP9001 44,77 €**

**BALASTRO LUX PLUS 600 W CERRADO  
LUX PLUS 600 W CLOSED BALLAST  
BALLAST LUX PLUS 600 W FERME**



# emb

**BALASTRO EMB  
EMB BALLAST V2  
BALLAST EMB**

Balastro electromagnético de Clase 1.

Electro-magnetic Class 1 ballast.

Alimentatore elettro-magnetico di Classe 1.

EMB	Precio Price Prix	Lámpara Lamp Ampoule	Voltaje Voltage Voltage	Frecuencia Frequency Fréquence	Distancia de la lámpara Lamp distance Distance de la lampe	Voltaje de arranque Starting voltage Tension de démarrage
ILUBALEMB9000	45,98 €	600W HPS/MH	220-240V , AC	50-60 HZ	12 M	3.5-5 KV





Balastro electromagnético para iluminación con lámparas HID.

Electromagnetic ballast for lighting with HID lamps.

Ballast électromagnétique pour l'éclairage avec des lampes HID.

<b>FISSION</b>	<b>ILUBALFIS9000</b>
<b>Precio / Price / Prix</b>	<b>45,98 €</b>
<b>Lámparas / Lamps / Lampes</b>	600W MH/HPS
<b>Voltaje / Voltage</b>	220-240V
<b>Frecuencia / Frequency / Fréquence</b>	50-60 HZ
<b>Distancia de la lámpara / Lamp distance / Distance de la lampe</b>	12 M
<b>Voltaje de arranque / Starting voltage / Tension de démarrage</b>	3.5-5 KV

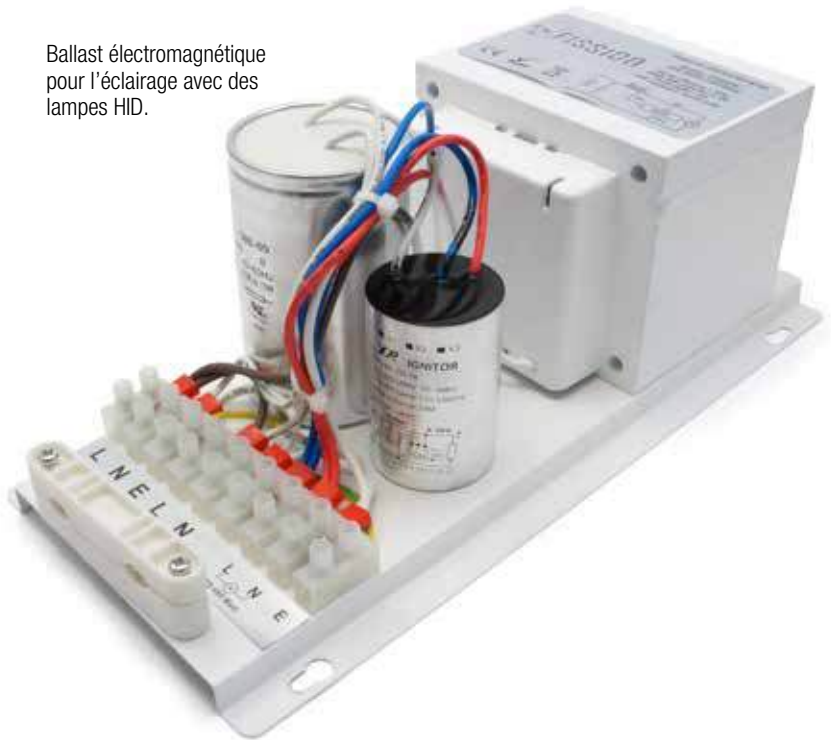

**ILUBALFIS9000 45,98 €**

**BALASTRO ABIERTO FISSION 600W  
FISSION 600W BALLAST  
BALLAST FISSION 600W**

## **wattium** Dimmable electronic ballast

El balastro electrónico, regulable Wattium es una alternativa económica pero fiable en lo que a balastos electrónicos se refiere. Su uso es indicado para lámparas HPS y MH. El balastro es regulable en 4 posiciones, 250W, 400W, 600W y "SuperLumen". De esta manera el balastro le permite hacer funcionar sus luces a 250 o 400 W durante el crecimiento vegetativo, cuando sus plantas aún no necesitan niveles de luz más altos, lo que le permite ahorrar energía. Los niveles de salida pueden elevarse más tarde a 600W y SuperLumens durante la etapa de floración cuando se requiere la máxima potencia.

Este balastro soporta distancias de conexión de hasta 15 metros entre el balastro y el reflector.

The electronic, adjustable Wattium ballast is an economical but reliable alternative when it comes to an electronic ballast. Its use is indicated for HPS and MH lamps. The ballast is adjustable in 4 positions, 250W, 400W, 600W and "SuperLumen". In this way, the ballast allows you to operate your lights at 250 or 400 W during vegetative growth, when your plants still do not have higher light levels, which allows you to save energy. Output levels can later rise to 600W and SuperLumens during the flowering stage when maximum power is required.

This ballast supports connection distances of up to 15 meters between the ballast and the reflector.

Le ballast électronique ajustable en Wattium constitue une alternative économique mais fiable lorsqu'il s'agit d'un ballast électronique. Son utilisation est indiquée pour les lampes HPS et MH. Le ballast est réglable en 4 positions, 250W, 400W, 600W et "SuperLumen". De cette façon, le ballast vous permet de faire fonctionner vos lumières à 250 ou 400 W pendant la croissance végétative, lorsque vos plantes n'ont pas encore besoin de niveaux de lumière plus élevés, économisant ainsi de l'énergie. Les niveaux de sortie peuvent ensuite être augmentés à 600 W et SuperLumens pendant la phase de floraison lorsqu'une puissance maximale est requise.

Cette alimentation prend en charge des distances de connexion allant jusqu'à 15 mètres entre l'alimentation et le réflecteur.

**BALASTRO ELECTRÓNICO WATTIUM 600 W V2  
WATTIUM ELECTRONIC BALLAST 600 W V2  
BALLAST ELECTRONIQUE WATTIUM 600 W V2**

<b>WATTIUM</b>	<b>ILUBALWAT9001</b>
<b>Precio / Price / Prix</b>	<b>108,90 €</b>
<b>Lámparas / Lamps / Lampes</b>	600W MH/HPS
<b>Entrada / Input / Imput</b>	220-240V, 50/60Hz
<b>Temperatura mín.-máx. / Working temperature / Température de fonct.</b>	30° C - 70° C
<b>IMAX</b>	3.0 Amp
<b>THD</b>	10%
<b>PF</b>	>0.99
<b>CF</b>	<1.7







# FISSION LED

Cinco modelos para cubrir áreas que van desde 60x60 a los 150x150 cm y es muy versátil al poder usarse en cualquiera de las etapas del cultivo (cuidado de plantas madre, esquejes y plantones, así como las fases de crecimiento y floración). Esta adaptabilidad y variedad en la oferta además se combina con la facilidad de uso y un precio muy competitivo al alcance de cualquier cultivador, dando como resultado una luminaria Led con una relación calidad/precio inmejorable.

Five models to cover areas ranging from 60x60 to 150x150 cm and is very versatile, being able to be used in any of the stages of cultivation (care of mother plants, cuttings and seedlings, as well as the phases of growth and flowering). This adaptability and variety in the offer is also combined with ease of use and a very competitive price within the reach of any grower, resulting in a Led luminaire with an unbeatable quality/price ratio.

Cinq modèles pour couvrir des surfaces allant de 60x60 à 150x150 cm et une grande polyvalence, puisqu'il peut être utilisé dans toutes les phases de la culture (soins aux plantes mères, aux boutures et aux semis, ainsi que dans les phases de croissance et de floraison). Cette adaptabilité et cette variété de l'offre sont également associées à une facilité d'utilisation et à un prix très compétitif à la portée de tout cultivateur, ce qui donne un luminaire à LED d'un rapport qualité/prix imbattable.

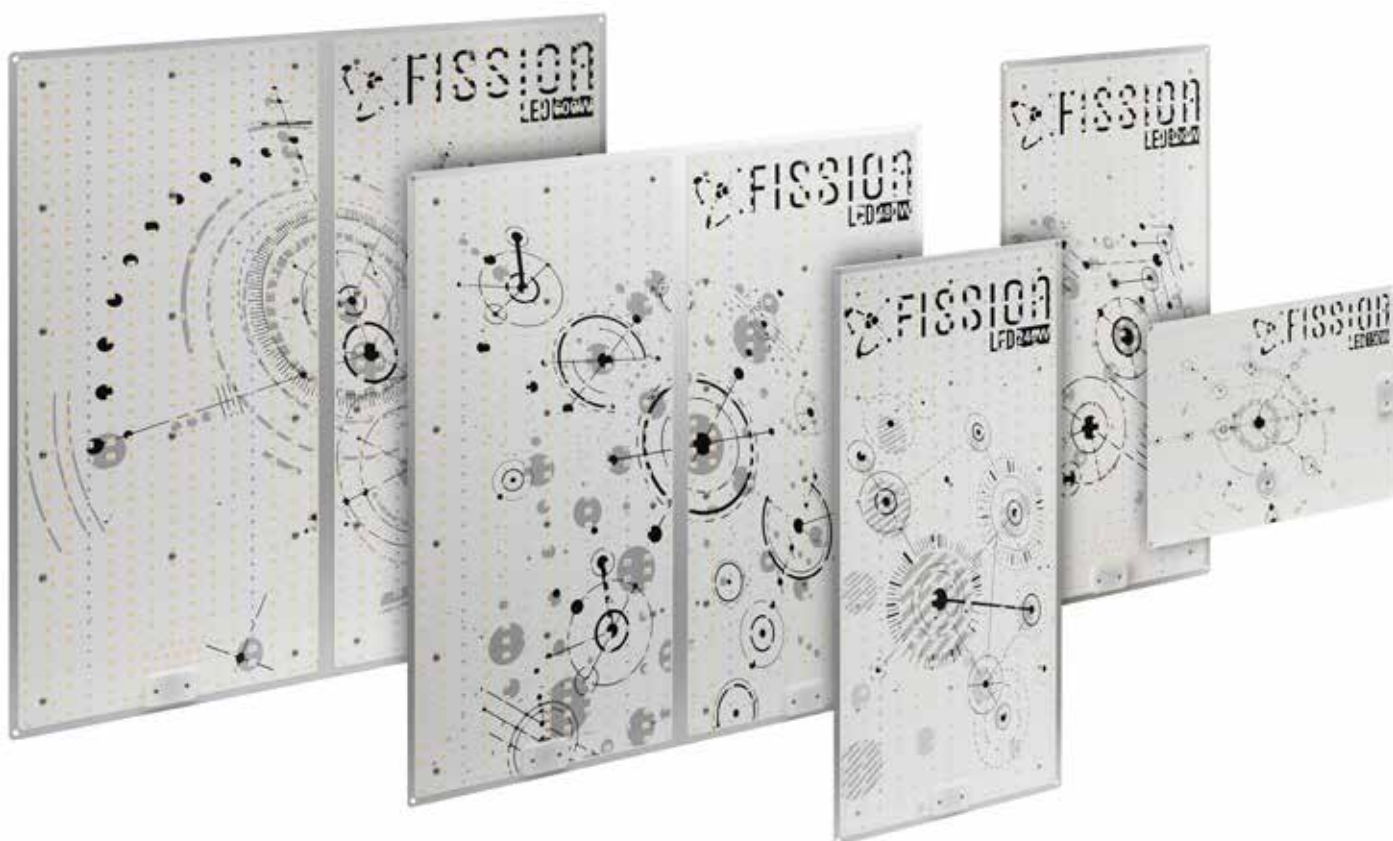

<b>FISSION LED</b>	<b>ILULEDFSN9000</b>	<b>ILULEDFSN9001</b>	<b>ILULEDFSN9002</b>	<b>ILULEDFSN9003</b>	<b>ILULEDFSN9004</b>
<b>Precio / Price / Prix</b>	<b>91,72 €</b>	<b>181,38 €</b>	<b>201,47 €</b>	<b>302,26 €</b>	<b>342,43 €</b>
<b>Potencia / Power / Puissance</b>	150 W	240 W	300 W	480 W	600 W
<b>Medidas / Measures / Dimension</b>	300 x 450 x 60 mm	300 x 600 x 80 mm		600 x 600 x 80 mm	
<b>Peso neto / Net Weight / Poids net</b>	1,5 kg	3,05 kg	3,55 kg	6,1 kg	7,1 kg
<b>Eficiencia / Efficiency / Efficacité</b>	2,32 µmol/J	2,43 µmol/J	2,4 µmol/J	2,43 µmol/J	2,4 µmol/J
<b>FPP</b>	348 µmol/s	583 µmol/s	720 µmol/s	1166 µmol/s	1440 µmol/s
<b>Fuente LED / LED Source / Source LED</b>	SANAN LED 3000K-262PCS, 5000K-132PCS, 660nm-34PCS, 395nm-2PCS, 30nm-2PCS	SANAN LED 3000K-308PCS, 5000K-150PCS, 660nm-68PCS, 395nm-4PCS, 730nm-4PCS	SANAN LED 3000K-395PC, /5000K-195PCS, 660nm-86PCS, 395nm-4PCS, 730nm-4PCS	SANAN LED 3000K-616PC, 5000K-300PCS, 660nm-136PCS, 395nm-8PCS, 730nm-8PCS	SANAN LED 3000K-790PC, 5000K-390PCS, 660nm-172PCS, 395nm-8PCS, 730nm-8PCS
<b>Corriente de entrada 100% / Input current 100% / Tension d'entrée 100%</b>	0,68 - 0,62 A	1,09 - 0,9 A	1,36 - 1,25 A		2,72 - 2,5 A
<b>Atenuador</b>	40%-60%-80%-100%				
<b>Factor Potencia / Power Factor / Facteur de puissance</b>	>0.95				
<b>Tensión de entrada / Input voltage / Tension d'entrée</b>	+/-10% 220 - 240 V / 50 - 60 Hz				
<b>Voltaje de entrada / AC input voltage / Tension d'entrée CA</b>	175 - 264 V				

La luminaria LED Lazerlite presenta una combinación perfecta de diodos LED blancos de espectro completo y diodos LED rojos. Esto da como resultado el espectro perfecto para todas las fases del cultivo (vegetativa y de floración). La combinación de LED blancos y rojos da como resultado una proporción relativamente alta de luz azulada. La luz azul mantiene tu cultivo apretado y compacto en la etapa vegetativa agregando una morfogénesis y una absorción de luz óptimas por parte de la planta.

Alimentado y controlado por cualquier balastro electrónico HID de 600 W (no incluido) la luminaria es liviana y fácil de instalar y viene en un diseño plegable para un transporte fácil y compacto.

El balastro electrónico Lazerlite de 600 W (o cualquier otro balastro electrónico de 600 W) se puede montar directamente sobre la luminaria o colocarse de forma remota en cualquier otro lugar de la sala (distancia máx. 10 metros). Un balastro electrónico regulable puede atenuar la luminaria LED en el mismo grado que indica el mismo balastro. También se puede seleccionar la posición de "Boost/Superlumen" para obtener la máxima salida de luz.

The Lazerlite LED luminaire features a perfect blend of both full spectrum white LED diodes and red LED diodes. This results in the perfect spectrum for all phases of growth (vegetative and blooming). The mix of white and red LEDs results in a relatively high ratio of bluish light. Blue light keeps your crop tight and compact in the vegetative stage and adds optimal morphogenesis and light uptake by the plant.

Powered and controlled by any 600W Electronic HID Ballast (not included), this high-performing, high efficiency LED 6 bar fixture is lightweight and easy to install and comes in a foldable design for easy and compact transportation.

The Lazerlite 600W Electronic Ballast (or any other 600W Electronic ballast) can be mounted directly on the fixture or positioned remotely. A dimmable electronic ballast can dim the LED Fixture in the same grade as the ballast indicates. Also the "Boost/Superlumen" setting may be selected to give the maximum light output.

Le luminaire LED Lazerlite présente une combinaison parfaite de LED blanches à spectre complet et de LED rouges. Il en résulte un spectre parfait pour toutes les phases de la culture (végétative et floraison). La combinaison de LED blanches et rouges donne lieu à une proportion relativement élevée de lumière bleue. La lumière bleue maintient votre culture serrée et compacte au stade végétatif, ajoutant une morphogénèse et une absorption de lumière optimales par la plante.

Alimenté et contrôlé par n'importe quel ballast électronique HID de 600W, ce luminaire LED 6 barres à haut rendement et haute efficacité peut être léger et facile à installer et se présente sous une forme pliable pour un transport facile et compact.

Le ballast électronique Lazerlite 600 W (ou tout autre ballast électronique de 600 W) peut être monté directement sur le luminaire ou positionné à distance ailleurs dans la pièce (distance maximale de 10 mètres). Un ballast électronique gradable peut faire varier le luminaire LED au même degré que celui indiqué par le ballast lui-même. La position "Boost/Superlumen" peut également être sélectionnée pour un rendement lumineux maximal.

## LUMINARIA LAZERLITE LED 720W LAZERLITE LED LUMINAIRE 720W LUMINAIRE LAZERLITE LED 720W

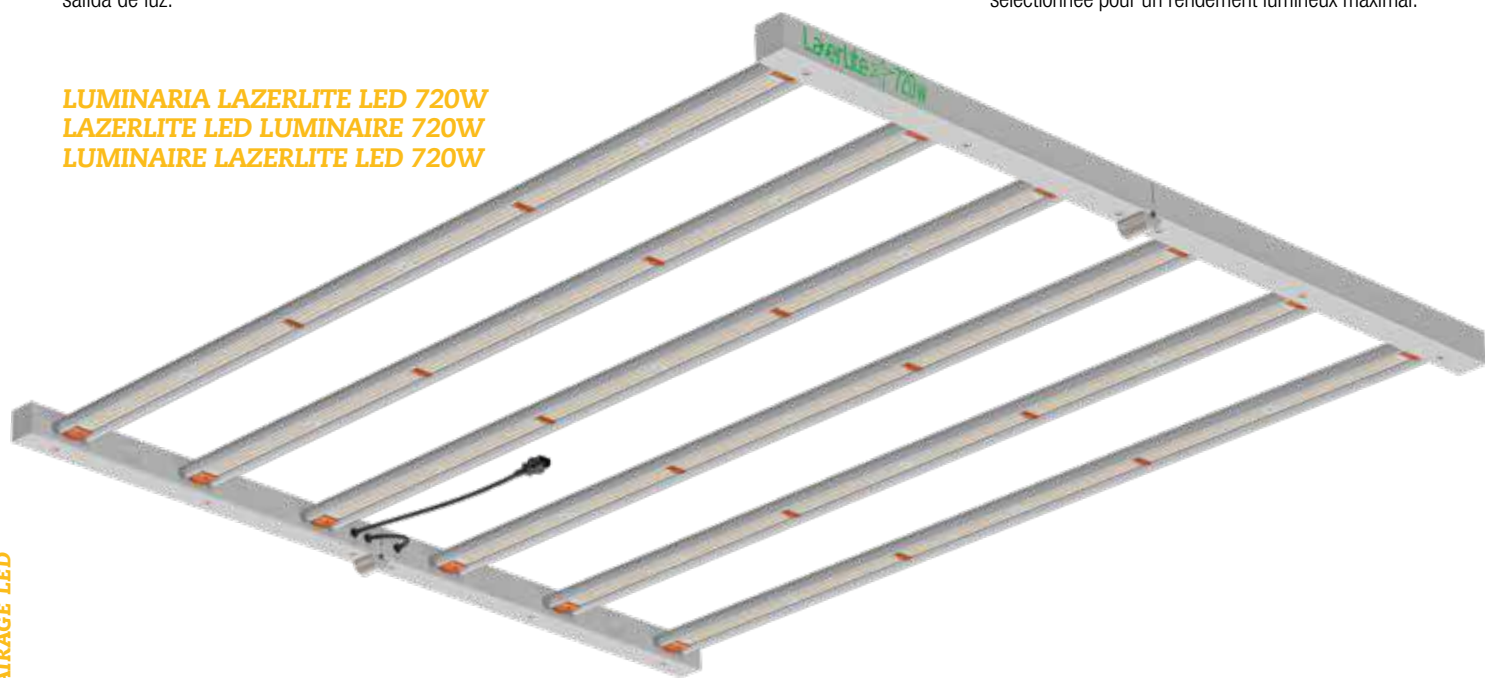

LAZERLITE	ILULEDLAZ9000	ILULEDLED9024 COMPLETE
<b>Precio / Price / Prix</b>	<b>496,10 €</b>	<b>556,60 €</b>
<b>Balastro / Ballast / Ballast</b>	-	Complete
<b>Eficacia / Efficacy / Efficacité</b>	2.7 µmol/J	
<b>Nº de barras de luz / No. of light bars / Nombre de barres lumineuses</b>	6	
<b>Cantidad de LEDs / LED Quantity / Nombre de LED</b>	1992 pcs	
<b>Altura de montaje / Monting height / Hauteur de montage</b>	≥ 15cm	
<b>Gestión térmica / Thermal management / Gestion thermique</b>	Passive / Pasivo / Passive	
<b>Vida útil / Lifetime / Durée de vie</b>	50.000 hrs	
<b>Factor de potencia / Power factor / Facteur de puissance</b>	>90%	
<b>Índice de reproducción cromática / Colour rendering index / Indice de rendu des couleurs</b>	80ra	
<b>Temperatura ambiente / Ambient temperature / Température ambiante</b>	-24~40°C	
<b>Dimensiones / Dimensions / Dimensions</b>	1067 x 1105 x 54 mm	
<b>Garantía / Warranty / Garantie</b>	3 year / años / ans	

Ha llegado la próxima generación de iluminación LED profesional. Esta luminaria LED Lazerlite Pro 720W combina un diseño muy compacto, delgado y útil, con componentes de alta calidad y un rendimiento lumínico espectacular. Esta singular luminaria proporciona 720 vatios de potencia de iluminación real con una eficiencia de 2,75 mol/J gracias a sus potentes diodos de la marca Samsung.

La luminaria es ideal para superficies de hasta 150 x 150 cm.

Proporciona atenuación integrada para regular la intensidad de la luz, pero también puede controlarse mediante un controlador estándar de 0-10 V.

- Aplicación: Espectro completo / Floración
- Recomendado. Altura: 20 cm - 60 cm (sobre las plantas)
- Control maestro/esclavo: la luminaria LED puede controlar a otros detrás mediante conexión en cadena

The next generation of professional LED lighting has arrived. This Lazerlite Pro 720W LED luminaire combines a very compact, slim and useful design with high quality components and spectacular light output. This unique luminaire provides 720 watts of real lighting power with an efficiency of 2.75  $\mu\text{mol}/\text{J}$  thanks to its powerful Samsung brand diodes.

The luminaire is ideal for surfaces up to 150x150cm.

It provides integrated dimming to regulate light intensity, but can also be controlled by a standard 0-10 V controller.

- Application: Full spectrum / Flowering
- Recommended. Height: 20 cm - 60 cm (above the plants)
- Master/slave control: LED luminaire can control others behind via daisy-chaining

La nouvelle génération d'éclairage professionnel à LED est arrivée. Ce luminaire LED Lazerlite Pro 720W combine un design très compact, fin et utile avec des composants de haute qualité et un rendement lumineux spectaculaire. Ce luminaire unique fournit 720 watts de puissance lumineuse réelle avec une efficacité de 2,75  $\mu\text{mol}/\text{J}$  grâce à ses puissantes diodes Samsung.

Le luminaire est idéal pour les surfaces allant jusqu'à 150x150cm.

Il fournit une gradation intégrée pour réguler l'intensité lumineuse, mais peut également être contrôlé par un contrôleur standard 0-10 V.

- Application : Spectre complet / Floraison
- Recommandé. Hauteur : 20 cm - 60 cm (au-dessus des plantes)
- Contrôle maître/esclave : le luminaire LED peut contrôler d'autres luminaires derrière lui via une chaîne en guirlande

### LUMINARIA LED LAZERLITE PRO 720W LED LAZERLITE PRO 720W LUMINAIRE LUMINAIRE LED LAZERLITE PRO 720W



LAZERLITE PRO	ILULEDLAZ9002
Precio / Price / Prix	592,9 €
Entrada de CA / AC input / Entrée AC	200-277 V
Diodos / Diodes / Diodes	2340 x Samsung LM281B+ Pro, 216 x SMD2835 660 nm
Potencia / Power / Puissance	720W $\pm$ 5%
Driver	2 x 350 W Letron
PPF	1980 $\mu\text{mol}/\text{s}$
Eficacia / Efficiency / Efficacité	2,75 $\mu\text{mol}/\text{J}$
Medidas / Measures / Dimension	1100 x 1100 x 45 mm
Control / Control / Contrôle	0-10V - RJ12
Peso neto / Net Weight / Poids net	6,25 kg
Protección humedad / Waterproof level / Niveau d'étanchéité	IP54
Factor de potencia / Power factor /	>0,9
Ángulo de haz / Beam angle / Angle du faisceau / Facteur de puissance	120°
Temp. de trabajo / Working temperature / Température de fonct.	-20 °C a 35 °C
Garantía / Warranty / Garantie	5 year / años / ans





# PURELED

La luminaria de uso agrícola profesional PureLED PRO combina el más alto rendimiento con un diseño original, práctico, a la vez duradero, útil y estable. Los diodos y el balastro de primeras marcas con sus prestaciones superiores, hacen de esta luminaria una de las más potentes y fiables del mercado. Su individual sistema de disipación térmica pasiva hace posible prescindir de ventiladores y otras partes móviles logrando de esta manera un funcionamiento totalmente silencioso.

La luminaria cuenta con una iluminación de espectro completo para todo el ciclo del cultivo, desde la germinación hasta la cosecha, para un óptimo desarrollo de las plantas. La intensidad luminica es regulable a través de un controlador incorporado en 5 pasos (0-25-50-75-100%).

Los PureLED también pueden ser operados en cadena por un controlador externo (no incluido). Este controlador proporciona a los PureLED más versatilidad y utilidad todavía, como son fijar las horas de los ciclos encendido / apagado, una reducción de potencia en caso de sobrecalentamiento, el apagado automático en caso de emergencia, el amanecer, anochecer y la potencia / intensidad total de la luminaria.

Fácil instalación, colgar y cultivar.

La distancia entre la luminaria y las plantas para un desarrollo óptimo es de 20 a 60 cm.

The PureLED PRO professional agricultural luminaire combines the highest performance with an original, practical design that is durable, useful and stable at the same time. The diodes and ballast of leading brands with their superior performance make this luminaire one of the most powerful and reliable on the market. Its individual passive thermal dissipation system makes it possible to dispense with fans and other moving parts, thus achieving a totally silent operation.

The luminaire has full spectrum lighting for the entire crop cycle, from germination to harvest, providing optimal plant development. The intensity is adjustable through the on-board controller in 5 steps (0-25-50-75-100%).

PureLEDs can also be daisy-chained and used with an external controller (not included). This controller, apart from setting the on/off times, provides the PureLED with even more versatility and usefulness, such as power reduction in case of overheating, automatic shutdown in case of emergency, sunrise/sunset apart from regulating the light intensity.

Easy installation, "plug & play".

The distance between the luminaire and the plants for optimal development is 20 to 60 cm.

Le luminaire agricole professionnel PureLED PRO combine les plus hautes performances avec un design original, pratique, durable, utile et stable. Les diodes et le ballast de grande marque, aux performances supérieures, font de ce luminaire l'un des plus puissants et des plus fiables du marché. Son système individuel de dissipation passive de la chaleur permet de se passer de ventilateurs et d'autres pièces mobiles, ce qui permet un fonctionnement totalement silencieux.

Le luminaire dispose d'un éclairage à spectre complet pour l'ensemble du cycle de culture, de la germination à la récolte, pour un développement optimal des plantes. L'intensité lumineuse est réglable par un contrôleur intégré en 5 étapes (0-25-50-75-100%).

Les PureLEDs peuvent également être enchaînés par un contrôleur externe (non inclus). Ce contrôleur donne aux PureLEDs encore plus de polyvalence et d'utilité, comme le réglage des durées de cycle marche/arrêt, la réduction de puissance en cas de surchauffe, l'arrêt automatique en cas d'urgence, le lever et le coucher du soleil et la puissance/intensité totale du luminaire.

Facile à installer, à suspendre et à faire pousser.

La distance entre le luminaire et les plantes pour un développement optimal est de 20 à 60 cm.



## PURE LED PRO 2.0

PURE LED PRO 2.0	ILULEDLED9018	ILULEDLED9017	ILULEDLED9016
<b>Precio / Price / Prix</b>	<b>580,80 €</b>	<b>1.004,30 €</b>	<b>1.452,00 €</b>
<b>Consumo (al 100%) / Power consumption (at 100%) / Consommation (à 100%)</b>	240 W (+/- 5 %)	520 W (+/- 5 %)	680 W (+/- 5 %)
<b>PPF</b>	683.15 µmol/s	1507.9 µmol/s	2000.2 µmol/s
<b>Eficiencia / Efficiency / Eficiencia</b>	2.82 µmol/J	2.88 µmol/J	2.92 µmol/J
<b>Medidas / Measures / Dimension</b>	815 x 415 x 80 mm	915 x 900 x 80 mm	1125 x 1100 x 80 mm
<b>Peso neto / Net Weight / Poids net</b>	5.5 Kg	11.5 Kg	12.7 Kg
<b>Voltaje de entrada / AC input voltage / Tension d'entrée CA</b>	AC, 100-277 V, 50/60 Hz		
<b>Samsung LM281B+ Pro</b>	1071 u.	2141 u.	2856 u.
<b>Honglitronics SMD 3535</b>	54 u.	108 u.	144 u.
<b>Ángulo de haz / Beam angle / Angle du faisceau</b>	120°		



La Versión 2.0 de la conocida gama "Q" de PureLED con sus 4 diferentes modelos está muy indicada para el cultivador auto-suficiente - cubriendo todas las áreas de cultivo - desde pequeños espacios de 0,5 m<sup>2</sup> hasta grandes extensiones interconectando múltiples luminarias.

La gama "Q" con sus varios modelos y prestaciones es perfecta para combinarla con los diversos tamaños de armarios de cultivo existentes en el mercado.

Con la luminaria "Q" cubrimos superficies desde los 60x60 cm (Q150), 80x80 cm (Q240), 100x100 cm (Q320), hasta 120x120 cm (Q420).

La luminaria incluye una práctica regulación manual continua gradual de la intensidad lumínica.

También puede ser operada con un controlador externo (no incluido) brindándole aún más funciones y versatilidad a la luminaria como son: un amanecer y atardecer, reducción de intensidad en caso de sobrecalentamiento o el apagado total en casos de emergencia.

Es ligera y prescinde totalmente de partes móviles, por lo que es totalmente silenciosa.

El espectro de iluminación es completo, indicado para todo el ciclo del cultivo proporcionando un óptimo desarrollo de las plantas desde los comienzos hasta el final.

Version 2.0 of the well-known PureLED "Q" range with its 4 different models is very suitable for the self-sufficient grower - covering all cultivation areas - from small spaces of 0.5 m<sup>2</sup> to long extensions interconnecting multiple luminaires.

The "Q"-range with its several models and features is perfect for combining with the various sizes of grow cabinets on the market.

With the "Q"-luminaire we cover surfaces ranging from 60 x 60 cm (Q150), 80 x 80 cm (Q240), 100 x 100 cm (Q320), up to 120 x 120 cm (Q420).

The luminaire includes a practical gradual continuous manual regulation of the light intensity. The luminaire can also be operated with an external controller (not included), providing even more functions and versatility, such as sunrise and sunset, intensity reduction in case of overheating or total shutdown in case of emergency.

The luminaire is light and completely free of moving parts, so it works completely silent.

The lighting spectrum of the "Q" range is complete, indicated for the entire crop cycle providing optimum plant development from start to finish.

La version 2.0 de la célèbre gamme PureLED «Q», avec ses 4 modèles différents, convient parfaitement au cultivateur autonome - couvrant toutes les zones de culture - des petits espaces de 0,5 m<sup>2</sup> jusqu'aux grandes extensions en interconnectant plusieurs luminaires.

La gamme «Q», avec ses différents modèles et caractéristiques, est parfaite pour être combinée avec les différentes tailles de tentes de culture disponibles sur le marché.

Avec le luminaire «Q», nous couvrons des surfaces allant de 60 x 60 cm (Q150), 80 x 80 cm (Q240), 100 x 100 cm (Q320), jusqu'à 120 x 120 cm (Q420). Le luminaire comprend une fonction pratique de gradation manuelle en continu.

Il peut également fonctionner avec un contrôleur externe (non inclus) offrant encore plus de fonctions et de polyvalence au luminaire, comme le lever et le coucher du soleil, la réduction d'intensité en cas de surchauffe ou l'arrêt total en cas d'urgence.

Le luminaire est léger et ne comporte aucune pièce mobile, il est donc totalement silencieux. Le spectre lumineux est complet, adapté à l'ensemble du cycle de croissance assurant un développement optimal des plantes du début à la fin.

# PURE LED Q 2.0



PURE LED Q v2.0	ILULEDLED9020	ILULEDLED9021	ILULEDLED9022	ILULEDLED9023
<b>Precio / Price / Prix</b>	<b>287,98 €</b>	<b>360,58 €</b>	<b>496,10 €</b>	<b>641,30 €</b>
<b>Medidas / Measures / Dimension</b>	357 x 357 x 43 mm	450 x 450 x 43 mm	540 x 540 x 43 mm	628 x 628 x 43 mm
<b>Peso neto / Net Weight / Poids net</b>	2.8 kg	4.5 kg	5.6 kg	6.4 kg
<b>Voltaje de entrada / AC input voltage / Tension d'entrée CA</b>	100-277V, AC			
<b>Consumo / Consumption / Consommation</b>	150 W	240 W	320 W	420 W
<b>Factor Potencia / Power Factor / Facteur de puissance</b>	>0.90			
<b>Protección humedad / Waterproof level / Niveau d'étanchéité</b>	IP54			
<b>LED Samsung LMB281+ PRO</b>	576 u.	896 u.	1280 u.	1792 u.
<b>LED Honglitronics SMD3535</b>	42 u.	48 u.	90 u.	96 u.
<b>Eficiencia / Efficiency / Efficacité</b>	2.7 µmol/J			
<b>Color / Color / Couleur</b>	4000K Blanco / White / Blanc + 660nm Rojo / Red / Rouge			
<b>Ángulo de haz / Beam angle / Angle du faisceau</b>	120°			
<b>Espectro / Spectrum / Spectre</b>	Completo / Full / Complet			
<b>Control / Control / Contrôle</b>	0 a 10V			
<b>Temperatura / Temperature / Température</b>	-25°C a 35°C			

# PURE LED MAX

MAX de PureLED, el modelo más indicado de la gama para el cultivador que tiene en cuenta tanto su inversión como resultados profesionales de su cultivo.

La luminaria de uso agrícola profesional MAX combina un alto rendimiento con el diseño original de PureLED, práctico, a la vez duradero y estable. Los diodos y el balastro de primeras marcas con sus prestaciones superiores, hacen de esta luminaria una de las más potentes y fiables del mercado. El novedoso sistema de disipación térmica pasiva hace posible prescindir de ventiladores y otras partes móviles logrando de esta manera un funcionamiento totalmente silencioso.

La luminaria cuenta con una iluminación de espectro completo para todo el ciclo del cultivo - desde la germinación hasta la cosecha para un óptimo desarrollo de las plantas. La intensidad es regulable a través de un botón en 5 pasos (0-25-50-75-100%). Los PureLED también pueden ser operados en cadena por un controlador externo (no incluido). Este controlador, aparte de fijar las horas de encendido / apagado, proporciona a los PureLED más versatilidad y utilidad todavía, como son una reducción de potencia en caso de sobrecalentamiento, el apagado automático en caso de emergencia, amanecer, anochecer y la potencia total del LED.

La distancia entre la luminaria y las plantas para un desarrollo óptimo es de 20 a 60 cm.

MAX from PureLED, this model suits best the grower who takes into account both, his investment and professional results of his cultivation.

The MAX professional agricultural luminaire combines high performance with the original PureLED design, practical, durable and stable at the same time. The diodes and ballast of leading brands with their superior performance make this luminaire one of the most powerful and reliable on the market. The innovative passive heat dissipation system makes it possible to dispense heat without fans or any other moving parts, thus achieving a completely silent operation.

The fixture features full spectrum lighting for the entire crop cycle - from germination to harvest for optimal plant development. The intensity is adjustable through a button in 5 steps (0-25-50-75-100%).

All PureLEDs can also be chained by an external controller (not included). This controller, in addition to setting the on/off times, provides your PureLED with even more versatility and utility, such as power reduction in case of overheating, automatic shutdown in case of emergency, dawn, dusk and the total power applied.

The distance between the luminaire and the plants for optimal development is 20 to 60 cm.

MAX de PureLED, ce modèle convient le mieux au cultivateur qui prend en compte à la fois, son investissement et les résultats professionnels de sa culture.

Le luminaire agricole professionnel MAX 660W combine de hautes performances avec le design original de PureLED, pratique, durable et stable à la fois. Les diodes et le ballast de grandes marques, avec leurs performances supérieures, font de ce luminaire l'un des plus puissants et des plus fiables du marché. Le système innovant de dissipation passive de la chaleur permet de dispenser la chaleur sans ventilateur ni autre pièce mobile, ce qui permet d'obtenir un fonctionnement totalement silencieux.

L'appareil dispose d'un éclairage à spectre complet pour l'ensemble du cycle de culture, de la germination à la récolte, pour un développement optimal des plantes. L'intensité est réglable par un bouton en 5 étapes (0-25-50-75-100%).

Tous les PureLEDs peuvent également être enchaînés par un contrôleur externe (non inclus). Ce contrôleur, en plus de régler les heures d'allumage et d'extinction, offre à votre PureLED encore plus de polyvalence et d'utilité, comme la réduction de puissance en cas de surchauffe, l'arrêt automatique en cas d'urgence, l'aube, le crépuscule et la puissance totale appliquée.

La distance entre le luminaire et les plantes pour un développement optimal est de 20 à 60 cm.



## PURE LED MAX

	ILULEDLED9014	ILULEDLED9032
<b>Precio / Price / Prix</b>	<b>1.089,00 €</b>	<b>1.331,00 €</b>
<b>Consumo (al 100%) / Power consumption (at 100%) / Consommation (à 100%)</b>	660 W (+/-5%)	1000 W (+/-5%)
<b>PPF</b>	1822 µmol/s	2750 µmol/s
<b>Eficiencia / Efficiency / Eficiencia</b>	2,76 µmol/J	2,75 µmol/J
<b>Medidas / Measures / Dimension</b>	1100 x 1100 x 90 mm	1500 x 1100 x 90 mm
<b>Peso neto / Net Weight / Poids net</b>	11.0 Kg	15.5 Kg
<b>Voltaje de entrada / AC input voltage / Tension d'entrée CA</b>	AC, 100-277 V, 50/60 Hz	AC, 100-277 V, 50/60 Hz
<b>Diodos / Diodes / Diodes</b>	Samsung 4000K LM281B+ / Hongliitronics SMD3030 (660 nm)	Samsung 4000K LM281B+ (3264 uds) / Hongliitronics SMD3030 (660 nm) (144 uds)
<b>Ángulo de haz / Beam angle / Angle du faisceau</b>	120°	120°

# PURE LED EXPERT

La luminaria EXPERT 720W brinda la posibilidad de diseñar individualmente una curva lumínica para cada fase de cultivo e incluye un canal extra para añadir radiación UV. El espectro puede ser ajustado a las necesidades de una genética en concreto para poder obtener así el mejor desarrollo. La luminaria está equipada con dos canales individualmente regulables para las fases Vegetativo y Floración, además de un tercer canal incorporado para regular por separado la radiación UV.

El modelo EXPERT es perfecto para el cultivador que quiere suministrar a sus plantas un espectro optimizado en luz PAR e incluir un extra de radiación UV para asegurar un desarrollo perfecto de la planta.

En términos de calidad la luminaria EXPERT 720W proporciona las mismas prestaciones que la ya experimentada gama PRO de Pure LED con su combinación de un rendimiento alto y diseño original, práctico, a la vez duradero, útil y estable.

Su individual sistema de disipación térmica pasiva hace posible prescindir de ventiladores y otras partes móviles logrando de esta manera un funcionamiento totalmente silencioso.

Nota: Si usamos la luminaria EXPERT en conjunto con el nuevo Controlador 2.0 de PureLED podemos programar el ciclo de encendido/apagado independientemente para los canales VEG/BLOOM y UV. Por si solamente queremos añadir un extra de radiación UV en determinados momentos del día.

La luminaria Pure LED EXPERT 720W está indicada para superficies de cultivo de hasta 150 x150 cm. La distancia entre la luminaria y las plantas para un desarrollo óptimo es de 20 a 60 cm.

The EXPERT 720W luminaire offers the possibility of individually designing a light curve for each cultivation phase and includes an extra channel to add UV radiation. The spectrum of the lamp can be adjusted to the needs of a specific genetics in order to get the best out of your crop.

The luminaire is equipped with two individually adjustable channels for the Vegetative and Flowering phases, as well as a third built-in channel to regulate UV radiation separately.

The EXPERT model is perfect for the grower who wants to supply his plants with an optimized spectrum in PAR light and include extra UV radiation to ensure perfect plant development.

In terms of quality, the EXPERT 720W luminaire provides the same features as the already experienced Pure LED PRO range with its combination of high performance and original, practical design, while being durable, useful and stable.

Its individual passive heat dissipation system makes it possible to dispense with fans and other moving parts, thus achieving totally silent operation.

Note: If we use the EXPERT luminaire in conjunction with the new PureLED Controller 2.0 we can program the on/off cycle independently for the VEG/BLOOM and UV channels. In case we only want to add an extra UV radiation at certain times of the day.

The Pure LED EXPERT 720W luminaire is indicated for cultivation surfaces of up to 150 x150 cm.

The distance between the luminaire and the plants for optimal development is 20 to 60 cm.

Le luminaire EXPERT 720W offre la possibilité de concevoir individuellement une courbe de lumière pour chaque phase de culture et comprend un canal supplémentaire pour ajouter un rayonnement UV. Le spectre peut être ajusté aux besoins d'une génétique spécifique afin d'obtenir le meilleur développement.

Le luminaire est équipé de deux canaux réglables individuellement pour les phases de végétation et de floraison, ainsi que d'un troisième canal intégré pour réguler séparément le rayonnement UV.

Le modèle EXPERT est parfait pour le cultivateur qui souhaite fournir à ses plantes un spectre optimisé en lumière PAR et inclure un rayonnement UV supplémentaire pour assurer un développement parfait de la plante.

En termes de qualité, le luminaire EXPERT 720W offre les mêmes caractéristiques que la gamme Pure LED PRO déjà expérimentée avec sa combinaison de hautes performances et de design original et pratique, tout en étant durable, utile et stable.

Son système individuel de dissipation thermique passive permet de se passer de ventilateurs et d'autres pièces mobiles, obtenant ainsi un fonctionnement totalement silencieux.

Remarque : Si nous utilisons le luminaire EXPERT en conjonction avec le nouveau contrôleur PureLED 2.0, nous pouvons programmer le cycle marche/arrêt indépendamment pour les canaux VEG/BLOOM et UV. Au cas où nous ne voudrions ajouter un rayonnement UV supplémentaire qu'à certains moments de la journée.

Le luminaire Pure LED EXPERT 720W est indiqué pour des surfaces de culture jusqu'à 150 x150 cm. La distance entre le luminaire et les plantes pour un développement optimal est de 20 à 60 cm.



PURE LED EXPERT	ILULEDLED9019
Precio / Price / Prix	1.560,90 €
Consumo (al 100%) / Power consumption (at 100%) / Consommation (à 100%)	720 W
PPF	2016 µmol/s
Eficiencia / Efficiency / Eficiencia	2.8 µmol/J
Medidas / Measures / Dimension	1125 x 1100 x 80 mm
Peso neto / Net Weight / Poids net	13.5 Kg
Voltaje de entrada / AC input voltage / Tension d'entrée CA	AC, 100-277 V, 50/60 Hz
Diodos / Diodes / Diodes	Samsung LM281B+ Pro (2880 u.), Honglitronics SMD 3535 (660nm-126 uds, 385nm-24 u.)
Ángulo de haz / Beam angle / Angle du faisceau	120°





**ILULEDLED9015 193,60 €**

**CONTROLADOR INTELIGENTE 2.0 PURE LED  
SMART CONTROLLER 2.0 PURE LED  
CONTROLEUR INTELLIGENT 2.0 PURE LED**

El Controlador inteligente 2.0 de PureLED es una herramienta muy útil para controlar la intensidad lumínica y los ciclos de encendido / apagado de las luminarias PureLED.

Un sólo controlador puede operar hasta 250 luminarias PRO, MAX y EXPERT de PureLED.

Este dispositivo proporciona la posibilidad de simular un amanecer y atardecer en tu jardín interior.

Equipado con función de seguridad para reducir la potencia lumínica en caso de que en la sala haya demasiado calor, hasta el apagado total de las luces en caso de emergencia.

Características:

- Programación de los ciclos Día/Noche
- Intensidad de luz programable
- Simulación de Amanecer/Atardecer
- Apagado de seguridad
- 3 canales de iluminación independientes (útil cuando se usa con el modelo EXPERT con UV)
- 1 sólo controlador para hasta 250 luminarias

The PureLED Controller V2.0 is a very useful tool to control the light intensity and on/off-cycles of your PureLED luminaires.

A single controller can operate up to 250 units of any PureLED models PRO, MAX and EXPERT.

This device provides you with the possibility to simulate a sunrise and sunset to your indoor garden.

It is also equipped with a safety function to reduce the light intensity in case the room is too hot, until the lights are completely switched off in an event of emergency.

Features:

- Day/Night cycle programming
- Programmable light intensity
- Simulation of Sunrise/Sunset
- Safety shutdown
- 3 independent lighting channels (useful when used with the EXPERT model including UV-Channel)
- 1 single controller operates up to 250 luminaires

Le contrôleur PureLED V2.0 est un outil très utile pour contrôler l'intensité lumineuse et les cycles marche/arrêt des luminaires.

Un seul contrôleur peut faire fonctionner jusqu'à 250 luminaires PureLED MAX, EXPERT et toute la gamme PureLED PRO.

Cet appareil offre la possibilité de simuler un lever et un coucher de soleil dans votre jardin intérieur.

Il est également équipé d'une fonction de sécurité permettant de réduire l'intensité lumineuse en cas de chaleur excessive dans la pièce, jusqu'à l'extinction totale des lumières en cas d'urgence.

Caractéristiques :

- Programmation du cycle jour/nuit
- Intensité lumineuse programmable
- Simulation du lever/coucher du soleil
- Arrêt de sécurité
- 3 canaux d'éclairage indépendants (utiles lorsqu'ils sont utilisés avec le modèle EXPERT)
- 1 contrôleur pour un maximum de 250 luminaires



**ILULEDLAZ9004 237,16 €**

**CONTROLADOR UNIVERSAL LAZERLITE  
LAZERLITE UNIVERSAL LED CONTROLLER  
CONTROLEUR LAZERLITE UNIVERSALLED**

Este controlador PWM está especialmente diseñado para controlar la luminaria Lazerlite Complete 720W.

Con él, puedes regular la intensidad, la franja horaria de encendido/apagado, un amanecer y atardecer, una disminución de la intensidad en caso de sobre-calentamiento y hasta un apagado en caso de emergencia.

This PWM controller is specially designed to control the Lazerlite Complete 720W luminaire.

With it, you can dim the intensity, the on/off time slot, a sunrise and sunset, a dimming in case of overheating and even a shutdown in case of emergency.

Ce contrôleur PWM est spécialement conçu pour contrôler le luminaire Lazerlite Complete 720W.

Grâce à lui, vous pouvez faire varier l'intensité, la zone horaire on/off, un lever et un coucher de soleil, une gradation en cas de surchauffe et même un arrêt en cas d'urgence.



# P-LED

Útil barra de LED, con ganchos para colgarlos en vertical u horizontal.

- GROWTH: Ideal para las primeras semanas de las plantas (esquejes o plántones)
- BLOOM: Ideal como luz auxiliar entre plantas en floración
- Más penetración y mayor rendimiento que las tecnologías que aplican fluorescentes.
- Espectro ajustado a cada fase del cultivo
- También pueden ser usados como iluminación adicional de HPS

Voltaje: 85-264 V - 50/60Hz

Posibilidad de encadenar hasta 10 unidades de 26W con un sólo cable de alimentación.

NO INCLUYE CABLE DE ALIMENTACIÓN. El cable de alimentación puede ser adquirido por separado (ILULEDLED9029).

Useful LED bar, with hooks to hang them vertically or horizontally.

- GROWTH: Ideal for the first weeks of the plants (cuttings or seedlings).
- BLOOM: Ideal as an auxiliary light between flowering plants
- More penetration and higher performance than fluorescent technologies.
- Spectrum adjusted to each phase of the crop
- They can also be used as additional HPS lighting

Voltage: 85-264 V - 50 / 60Hz

Possibility of chaining up to 10 26W units with a single power cable.

NO INCLUYE CABLE DE ALIMENTACIÓN. The power cable can be purchased separately (ILULEDLED9029).

Barre de LED utile, avec des crochets pour une suspension verticale ou horizontale.

- GROWTH : Idéal pour les premières semaines des plantes (boutures ou semis)
- BLOOM : Idéal comme lumière d'appoint entre les plantes à fleurs
- Une plus grande pénétration et un meilleur rendement que les technologies fluorescentes.
- Spectre adapté à chaque phase de la culture
- Peut également être utilisé comme éclairage supplémentaire HPS

Tension : 85-264 V - 50/60Hz.

Possibilité de connecter jusqu'à 10 unités de 26W avec un seul câble d'alimentation.

NO INCLUYE CABLE DE ALIMENTACIÓN. Le câble d'alimentation peut être acheté séparément (ILULEDLED9029).



CRECIMIENTO/VEGETATIVE	ILULEDLED9025	ILULEDLED9026
Precio / Price / Prix	62,92 €	106,48 €
T. de color / Colour temp / T. de Couleur	6500K	6500K
Potencia / Power / Puissance	26w	42w
Medidas / Measures / Dimensions	54 x 4 x 3 cm	95 x 4 x 3 cm



FLORACIÓN/BLOOM	ILULEDLED9027	ILULEDLED9028
Precio / Price / Prix	62,92 €	106,48 €
T. de color / Colour temp / T. de Couleur	2100K	2100K
Potencia / Power / Puissance	26w	42w
Medidas / Measures / Dimensions	54 x 4 x 3 cm	95 x 4 x 3 cm

ILULEDLED9029 4,82 €

**CABLE ALIMENTACION P-LED V2.0 (2 METROS)**  
**POWER CABLE P-LED V2.0 (2 METER)**  
**CÂBLE D'ALIMENTATION V2.0 (2 MÈTRES)**

Este es el cable de alimentación es indicado para las barras P-LED V2.0. Longitud 2 metros.

Cada cable de alimentación se puede usar con hasta 5 barras de 42 W o 10 barras de 26 W.

This is the power cable indicated for the P-LED V2.0 bars. Length 2 meters.

Each power cable can be used with up to 5 bars of 42 W or 10 bars of 26 W.

Ce câble d'alimentation convient aux barres P-LED V2.0. Longueur 2 mètres.

Chaque câble d'alimentation peut être utilisé avec 5 barres de 42 W ou 10 barres de 26 W.



# PURE TENTS

Los armarios de cultivo de Pure Tent ofrecen la solución perfecta para todo cultivador. Existen diferentes tamaños según las posibilidades y necesidades. La versión 2.0 incorpora mejoras de fabricación con un mejor material reflectante y un mejor acabado hermético que reduce tanto la fugas térmicas, lumínicas y escapes de olores. Pure Tent, armarios diseñados por cultivadores para cultivadores.

Grow-tents by Pure Tent offer the perfect solution for all growers with several sizes according to the possibilities and needs. Version 2.0 incorporates improvements to the manufacturing process, with a better reflective material and an improved hermetic finish that reduces heat and light leakage, and controls odours. Pure Tent - designed by growers for growers.

Les chambres de cultures Pure Tent offrent la solution parfaite pour tout cultivateur. Elles existent en diverses tailles selon les possibilités et nécessités. La version 2.0 intègre des améliorations de fabrication avec un meilleur matériau réfléchissant et une meilleure finition hermétique qui réduit tant les fuites thermiques et lumineuses que celles d'odeurs. Pure Tent, armoires conçues par des cultivateurs pour des cultivateurs.

	ARMPRTARM9006 PT60	ARMPRTARM9007 PT80	ARMPRTARM9008 PT100	ARMPRTARM9009 PT120	ARMPRTARM9010 PT240	ARMPRTARM9011 PT240x240
<b>Precio Price Prix</b>	72,60 €	84,70 €	96,80 €	108,90 €	242,00 €	338,80 €
<b>Medidas Measures Dimensions</b>	60x60x160 cm	80x80x180 cm	100x100x200 cm	120x120x200 cm	240x120x200 cm	240x240x200 cm



En esta gama de armarios de cultivo podrás encontrar una solución adecuada para cada cliente y cada sistema de iluminación. Diseñados con la colaboración de cultivadores y pensados para no añadir partes innecesarias que redunden en costes de fabricación, ofrecerán un entorno de cultivo adecuado a un precio muy atractivo.

Todos los armarios están equipados con varios "extras" y cuentan con diversos detalles: entradas y salidas de aire, aperturas para acoplar extractores o "cooltubes", hasta una bolsa para guardar los instrumentos de medida.

In this range of grow tents you will find the perfect solution for every customer and lighting system. Designed in collaboration with growers and keeping in mind not adding any unnecessary parts that would add to the cost they offer an ideal growing atmosphere at a very attractive price.

All grow tents come with several extras and details such as: different inlets and outlets for a perfect air management, extra openings to attach fans or cooltubes, even a bag to store your measuring instruments.

Morceaux de tissus en velcro réfléchissant pour fermer les entrées / sorties d'air latérales quand elles ne sont pas utiles. Structure en tubes métallique de 14 mm recouverts de résine époxy avec de robustes connecteurs à 3 fixations. Recouverte d'un tissu doublé de plastique réfléchissant enduit de stuc. Différentes ouvertures pour l'entrée et la sortie d'air. Sac intérieur de rangement pour les instruments de mesure.

Toutes nos chambres sont équipées d'"extra" et disposent de divers détails: entrées et sorties d'air, ouvertures pour adapter des extracteurs ou "cooltubes", jusqu'à un sac pour ranger les instruments de mesure.





# PURETENT LITE

La gama Lite de Pure Tent se compone de 4 modelos diferentes en los tamaños más demandados por los cultivadores individuales, 60x60x140, 80x80x160, 100x100x200 y 120x120x200cm. Con aperturas para la entrada y extracción de aire. Los armarios vienen equipados con un suelo extraíble e impermeable.

The Lite range from Pure Tent comprises 4 different models in the most popular sizes for home growers: 60x60x140, 80x80x160, 100x100x200 and 120x120x200cm. With openings for air intake and extraction. Tents are equipped with a removable waterproof floor.

La gamme Lite de Pure Tent comprend 4 modèles différents dans les tailles les plus populaires pour les cultivateurs amateurs : 60x60x140, 80x80x160, 100x100x200 et 120x120x200cm. Avec des ouvertures pour l'entrée et l'extraction d'air. Les tentes sont équipées d'un sol imperméable amovible.

	ARMPRTPTL9000	ARMPRTPTL9001	ARMPRTPTL9002	ARMPRTPTL9003
<b>Precio Price Prix</b>	<b>82,98 €</b>	<b>114,03 €</b>	<b>133,10 €</b>	<b>154,54 €</b>
<b>Medidas Measures Dimensions</b>	60X60X140 cm	80X80X160 cm	100x100x200 cm	120x120x200 cm





Typhoon es la nueva gama de ventiladores ofertados por THE PURE FACTORY en la que estamos introduciendo los modelos más usuales utilizados por los cultivadores más expertos, que van desde el versátil Ventilador industrial 3 en 1, hasta el clásico y resistente ventilador de pared tan popular en los mejores indoors.

This new range of fans offered by THE PURE FACTORY where we introduce the most common models used by the most experienced growers, ranging from industrial fan 3 in 1 to classic, durable, very popular fan in the best Interior.

Cette nouvelle gamme de ventilateurs offerts par THE PURE FACTORY où nous introduisant les modèles les plus courants, utilisés par les cultivateurs les plus expérimentés, allant du Ventilateur industriel 3 en 1 au Ventilateur mural le plus classique et résistant, très populaire dans les meilleurs Indoors.

## 3XI

### VENTILADOR INDUSTRIAL INDUSTRIAL FAN VENTILATEUR INDUSTRIEL

Ventilador industrial "Typhoon" de Pure Factory con 3 velocidades.

Incluye función de movimiento. Se puede usar como ventilador de pie, de sobremesa/suelo o de pared.

Industrial Fan "Typhoon" Pure Factory with 3 speeds.

It includes oscillating function. It can be used as stand fan, table / floor or wall

Ventilateur industriel «Typhoon» de Pure Factory avec 3 vitesses.

Il inclut la fonction giratoire. Il peut être utilisé en tant que ventilateur sur pied, table / sol ou au mur

CULCDCVEN9011

Precio / Price / Prix	84,70 €
Diámetro / Diameter / Diamètre	45 cm
Potencia / Power / Puissance	55W



## BOX FAN

### VENTILADOR BOX FAN 30 CM BOX FAN 30 CM VENTILATEUR BOX FAN 30 CM

Ventilador Typhoon "Boxfan" de Pure Factory. 3 velocidades y temporizador. ¡Muy buena relación calidad-precio!

"Typhoon", boxfan by Pure Factory. 3 speeds and timer. Good value for money!

Ventilateur - boxfan - "Typhoon" de Pure Factory. 3 vitesses et temporisateur. Très bon rapport qualité-prix!

CULCDCVEN9014

Precio / Price / Prix	22,99 €
Diámetro / Diameter / Diamètre	30 cm
Potencia / Power / Puissance	40W

# WALL

## WALL FAN WALL FAN VENTILATEUR MURAL

Ventilador de pared "Typhoon" de Pure Factory. 3 velocidades, con función de movimiento.

Wall fan by "Typhoon" by Pure Factory. 3 speed, with movement-function.

Ventilateur mural "Typhoon" de Pure Factory. 3 vitesses, avec fonction giratoire.

	<b>CULCDCVEN9013</b>
<b>Precio / Price / Prix</b>	<b>48,16 €</b>
<b>Diámetro / Diameter / Diamètre</b>	40 cm
<b>Potencia / Power / Puissance</b>	45W



## WALL FAN CON MANDO WALL FAN W/ REMOTE CONTROL VENTILATEUR MURAL AVEC TELECOMMANDE

Ventilador de pared con mando a distancia "Typhoon" de Pure Factory. 3 velocidades, con función de movimiento.

"Typhoon", wall fan with remote control by Pure Factory. 3 speed, with movement-function.

Ventilateur mural avec télécommande "Typhoon" de Pure Factory. 3 vitesses, avec fonction giratoire.

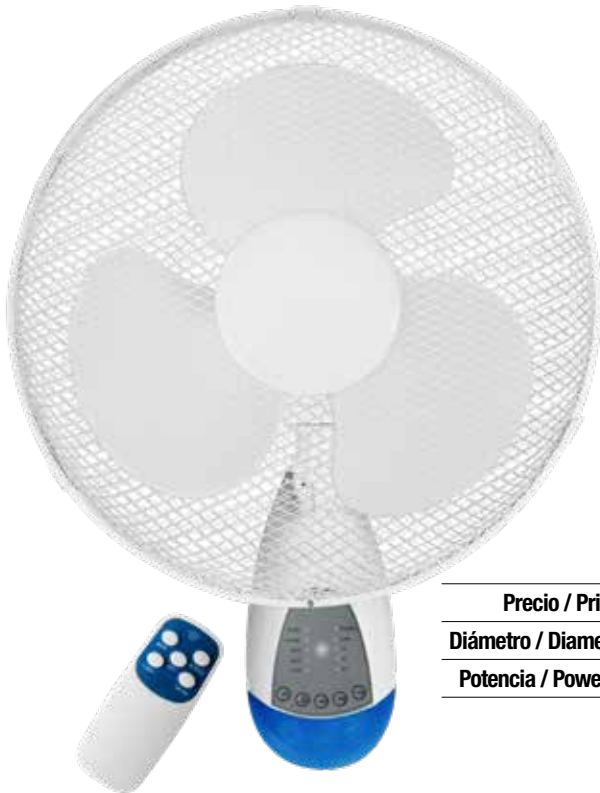

	<b>CULCDCVEN9016</b>
<b>Precio / Price / Prix</b>	<b>66,55 €</b>
<b>Diámetro / Diameter / Diamètre</b>	45 cm
<b>Potencia / Power / Puissance</b>	40W



# STAND

## VENTILADOR DE PIE 2EN1 STAND FAN 2IN1 VENTILATEUR SUR PIED 2EN1

	<b>CULCDCVEN9015</b>
<b>Precio / Price / Prix</b>	<b>53,24 €</b>
<b>Diámetro / Diameter / Diamètre</b>	40 cm
<b>Potencia / Power / Puissance</b>	40W

Ventilador de pie "Typhoon" de Pure Factory con 3 velocidades, diámetro: 40 cm, 40W de potencia.

"Typhoon" Stand Fan by The Pure Factory, 3 velocities, 40cm diameter, 40W power consumption.

Ventilateur sur pied "Typhoon" de Pure Factory. 3 vitesses, diamètre: 40 cm. 40 W.

# CLIP

## VENTILADOR CLIP CLIP FAN VENTILATEUR DE CLIP

Ventilador de 2 velocidades para utilizar con clip.

2 speeds fan for the use with a clip.

Ventilateur à 2 vitesses pour utiliser sur table par clip.

	ww
Precio / Price / Prix	20,57 €
Diámetro / Diameter / Diamètre	15 cm
Potencia / Power / Puissance	13W



## CLIP FAN 2EN1 CLIP FAN 2IN1 VENTILATEUR À PINCE 2EN1

	CULDCVEN9010
Precio / Price / Prix	29,04 €
Diámetro / Diameter / Diamètre	15 cm
Potencia / Power / Puissance	10W

Ventilador de clip con base para convertirlo en un ventilador sobremesa. 2 Velocidades.

Clip fan with base to convert into a table-fan. 2 Speeds.

Ventilateur à pince avec un pied pour le transformer en ventilateur de table. 2 vitesses.



## VENTILADOR CLIP OSCILANTE ROTATING CLIP FAN VENTILATEUR CLIP OSCILLANT

	CULDCVEN9017
Precio / Price / Prix	28,92 €
Diámetro / Diameter / Diamètre	18 cm
Potencia / Power / Puissance	20W

Finalmente está solucionado el problema de los fastidiosos túneles de aire gracias al ventilador oscilante con pinza. Viene equipado con un motor fuerte de 2 velocidades. Ideal para superficies de cultivo hasta 1,5m<sup>2</sup>.

Finally a solution against "air-tunnels" in the growing chamber. The oscillating clip-fan solves this problem. Equipped with a 2 velocity motor. Perfect for small growing spaces up to 1,5m<sup>2</sup>.

Le problème fastidieux des tunnels d'air est enfin résolu grâce au ventilateur oscillant avec pince. Il est équipé d'un puissant moteur à 2 vitesses. Idéal pour les cultures en chambres d'intérieure jusqu'à 1,5 m<sup>2</sup>.



## VENTILADOR OSCILANTE CON PINZA PARA ARMARIOS ROTATING FAN WITH CLIP FOR POLES VENTILATEUR OSCILLANT AVEC CLIP POUR ARMOIRES

	CULDCVEN9027
Precio / Price / Prix	31,46 €
Diámetro / Diameter / Diamètre	18 cm
Potencia / Power / Puissance	20W

Este modelo viene equipado con una pinza especialmente diseñada para usarse en armarios con estructuras entre 16 y 24 mm.

This model comes equipped with a clip specially designed for grow tent poles with sizes between 16 and 24 mm.

Ce modèle est équipé d'une pince spécialement conçue pour être utilisée dans des armoires avec des structures comprises entre 16 et 24 mm.





# pr\*vent

## 3XI

### VENTILADOR INDUSTRIAL INDUSTRIAL FAN VENTILATEUR INDUSTRIAL

Ventilador industrial Pro-Vent con 3 velocidades.

Incluye función de movimiento. Se puede usar como ventilador de pie, de sobremesa/suelo o de pared.

- Voltaje: 220V-50Hz

Industrial Fan Pro-Vent with 3 speeds.

It includes oscillating function. It can be used as stand fan, table / floor or wall.

- Voltage: 220V-50Hz

Ventilateur indstriel Pro-Vent avec 3 vitesses.

Il inclu la fonction giratoire. Il peut être utilisé en tant que ventilateur sur pied, table / sol ou au mur.

- Tension : 220V-50Hz

	CULCDCVEN9022
Precio / Price / Prix	78,65 €
Diámetro / Diameter / Diamètre	45 cm
Potencia / Power / Puissance	55W



## BOX FAN

### VENTILADOR BOX FAN BOX FAN VENTILATEUR BOX FAN

Ventilador tipo "Boxfan"

- Tres Velocidades
- Temporizador
- Función oscilante
- Enchufe europeo
- Potente motor
- Voltaje / Frecuencia: 230V / 50Hz

"Boxfan" type fan

- Three-Speed
- Timer
- Oscillating function
- Plug: Standard EU type "C"
- Powerful motor
- Voltage / Frequency: 230V / 50Hz

Ventilateur type «Boxfan»

- Trois vitesses
- Minuteur
- Fonction oscillante
- Prise européenne
- Moteur puissant
- Tension / Fréquence : 230V / 50Hz

	CULCDCVEN9029
Precio / Price / Prix	22,99 €
Diámetro / Diameter / Diamètre	30 cm
Potencia / Power / Puissance	40W



## CLIP

### CLIP FAN 2EN1 CLIP FAN 2IN1 VENTILATEUR À PINCE 2EN1

	CULCDCVEN9024
Precio / Price / Prix	21,78 €
Diámetro / Diameter / Diamètre	15 cm
Potencia / Power / Puissance	10W

Ventilador de clip con base para convertirlo en un ventilador sobremesa. 2 Velocidades.

Clip fan with base to convert into a table-fan. 2 Speeds.

Ventilateur à pince avec un pied pour le transformer en un ventilateur de table. 2 vitesses.



## WALL

**WALL FAN CON MANDO**  
**WALL FAN W/ REMOTE CONTROL**  
**VENTILATEUR MURAL AVEC TELECOMMANDE**

	<b>CULCDCVEN9021</b>
<b>Precio / Price / Prix</b>	<b>56,87 €</b>
<b>Diámetro / Diameter / Diamètre</b>	45 cm
<b>Potencia / Power / Puissance</b>	40W

Ventilador de pared con mando a distancia Pro-Vent. 3 velocidades, con función de movimiento.

Pro-Vent, wall fan with remote control. 3 speed, with movement-function.

Ventilateur mural avec télécommande Pro-Vent. 3 vitesses, avec fonction giratoire.



**VENTILADOR WALL FAN**  
**WALL FAN**  
**VENTILATEUR MURAL**

	<b>CULCDCVEN9020</b>
<b>Precio / Price / Prix</b>	<b>44,77 €</b>
<b>Diámetro / Diameter / Diamètre</b>	40 cm
<b>Potencia / Power / Puissance</b>	45W

Ventilador de pared Pro-Vent. 3 velocidades, con función de movimiento.

Wall fan by Pro-Vent. 3 speed, with movement-function.

Ventilateur mural Pro-Vent. 3 vitesses, avec fonction giratoire.



## STAND

**VENTILADOR DE PIE 2EN1**  
**STAND FAN 2IN1**  
**VENTILATEUR SUR PIED 2EN1**

	<b>CULCDCVEN9023</b>
<b>Precio / Price / Prix</b>	<b>40,90 €</b>
<b>Diámetro / Diameter / Diamètre</b>	40 cm
<b>Potencia / Power / Puissance</b>	40W

El ventilador de pie Pro-Vent tiene 3 velocidades para adaptar el flujo de aire a las necesidades del cultivo. Se puede regular en altura y cuenta con función oscilante.

The Pro-Vent stand fan with 3 speeds to adapt the air flow to the needs of the crop. It can be adjusted in height and has an oscillating function.

Le ventilateur sur pied Pro-Vent dispose de 3 vitesses pour adapter le débit d'air aux besoins de la culture. Il est réglable en hauteur et a une fonction oscillante.



Pure Pot, contenedores de jardinería geotextiles de gran calidad. Hechos de fibra resistente a la degradación biológica que permite una óptima aireación de las raíces.

### Ventajas:

- Diseñado para promover la aireación de la zona radicular
- Cuando las raíces llegan a la pared del tiesto, el aire se encarga de podarlas, evitando su crecimiento circular
- Crea una barrera de aire para aislar la raíz durante la época fría. Esta misma barrera previene el sobrecalentamiento de la zona radicular durante los meses calientes
- Equipado con asas para el fácil transporte de las plantas.
- Los contenedores son fáciles de transportar, se presentan convenientemente doblados para ocupar un mínimo espacio

Pure Pot, high quality geotextil gardening container. Made of fiber resistant to biological degradation but allowing optimum aeration of the roots.

### Advantages:

- Designed to promote aeration of the root zone
- When roots reach the wall of the pot, the air is pruning these, avoiding circular growth and further stimulating capilar-root growth
- Creates an air barrier to isolate the root during the cold season. This same barrier prevents overheating of the root zone during the hot months
- Equipped with handles for easy transportation of plants
- The containers are easy to transport, they are presented conveniently folded to occupy minimum space

Pure Pot, des récipients de jardinage geotextiles de grande qualité. Fait d'une fibre résistante à la dégradation biologique qui permet une ventilation parfaite des racines.

### Avantages:

- Conçu pour favoriser l'aération de la zone radicaire
- Quand les racines arrivent sur la paroi du pot, l'air se charge de les tailler ce qui évite la croissance circulaire
- Le pot crée une barrière d'air qui isole la racine durant l'époque froide. Cette même barrière prévient la surchauffe de la zone radicaire durant les mois chauds
- Équipé de poignées pour faciliter le transport des plantes
- Les récipients sont faciles à transporter, se présentent convenablement pliés pour occuper un minimum d'espace



PURE POT	Precio Price Prix	Características Features Caractéristiques	Unidades Units Unités
CULMYBMCT9021	9,44 €	3,8 LITROS (1 GAL)	5 und.
CULMYBMCT9022	10,65 €	7,6 LITROS (2 GAL)	5 und.
CULMYBMCT9029	13,55 €	11,4 LITROS (3 GAL)	5 und.
CULMYBMCT9023	15,00 €	19 LITROS (5 GAL)	5 und.
CULMYBMCT9024	16,46 €	26,6 LITROS (7 GAL)	5 und.
CULMYBMCT9025	19,84 €	37,9 LITROS (10 GAL)	5 und.
CULMYBMCT9026	23,60 €	56,8 LITROS (15 GAL)	5 und.
CULMYBMCT9030	30,25 €	75,7 LITROS (20 GAL)	5 und.
CULMYBMCT9027	32,67 €	94,6 LITROS (25 GAL)	5 und.
CULMYBMCT9028	35,09 €	113,5 LITROS (30 GAL)	5 und.
CULMYBMCT9018	12,34 €	170.3 LITROS (45 GAL)	1 und.
CULMYBMCT9019	15,73 €	227.1 LITROS (60 GAL)	1 und.
CULMYBMCT9020	21,05 €	378.5 LITROS (100 GAL)	1 und.



- Macetas textiles ligeras
- Duraderas, reutilizables y lavables
- Elevada aireación de la zona radicular
- Hechas con botellas de plástico recicladas
- Previene el crecimiento circular de las raíces
- Disponibles en gris y en beige

- Lightweight fabric pot
- Durable, reusable and washable
- Improved root-zone aeration
- Made from recycled plastic bottles
- Preventing root circling
- Available colors: gray / beige

- Pots textiles légers
- Durables, réutilisables et lavables
- Haute aération de la zone racinaire
- Fabriqués avec des bouteilles en plastique recyclées
- Empêche la croissance circulaire des racines

# flexapot



<b>FLEXAPOT</b>	<b>Características Features Caractéristiques</b>	<b>Precio Price Prix</b>
<b>CULMYBMCT9031</b>	GRIS 3,8 LITROS (1 GAL) (5 UND)	<b>10,53 €</b>
<b>CULMYBMCT9032</b>	GRIS 7,6 LITROS (2 GAL) (5 UND)	<b>11,25 €</b>
<b>CULMYBMCT9033</b>	GRIS 11,4 LITROS (3 GAL) (5 UND)	<b>14,28 €</b>
<b>CULMYBMCT9034</b>	GRIS 19 LITROS (5 GAL) (5 UND)	<b>17,30 €</b>
<b>CULMYBMCT9035</b>	GRIS 26,6 LITROS (7 GAL) (5 UND)	<b>20,57 €</b>
<b>CULMYBMCT9036</b>	GRIS 37,9 LITROS (10 GAL) (5 UND)	<b>24,08 €</b>
<b>CULMYBMCT9037</b>	GRIS 56,8 LITROS (15 GAL) (5 UND)	<b>25,41 €</b>
<b>CULMYBMCT9038</b>	GRIS 75,7 LITROS (20 GAL) (5 UND)	<b>32,67 €</b>
<b>CULMYBMCT9039</b>	GRIS 94,6 LITROS (25 GAL) (5 UND)	<b>35,09 €</b>
<b>CULMYBMCT9040</b>	GRIS 113,5 LITROS (30 GAL) (5 UND)	<b>36,91 €</b>
<b>CULMYBMCT9013</b>	GRIS 246 LITROS (65 GAL)	<b>15,73 €</b>
<b>CULMYBMCT9012</b>	GRIS 170 LITROS (45 GAL)	<b>12,34 €</b>
<b>CULMYBMCT9014</b>	GRIS 378 LITROS (100 GAL)	<b>21,05 €</b>

<b>FLEXAPOT</b>	<b>Características Features Caractéristiques</b>	<b>Precio Price Prix</b>
<b>CULMYBMCT9041</b>	BEIGE 3,8 LITROS (1 GAL) (5 UND)	<b>11,01 €</b>
<b>CULMYBMCT9042</b>	BEIGE 7,6 LITROS (2 GAL) (5 UND)	<b>11,74 €</b>
<b>CULMYBMCT9043</b>	BEIGE 11,4 LITROS (3 GAL) (5 UND)	<b>14,64 €</b>
<b>CULMYBMCT9044</b>	BEIGE 19 LITROS (5 GAL) (5 UND)	<b>18,76 €</b>
<b>CULMYBMCT9045</b>	BEIGE 26,6 LITROS (7 GAL) (5 UND)	<b>21,18 €</b>
<b>CULMYBMCT9046</b>	BEIGE 37,9 LITROS (10 GAL) (5 UND)	<b>24,81 €</b>
<b>CULMYBMCT9047</b>	BEIGE 56,8 LITROS (15 GAL) (5 UND)	<b>30,25 €</b>
<b>CULMYBMCT9048</b>	BEIGE 75,7 LITROS (20 GAL) (5 UND)	<b>36,06 €</b>
<b>CULMYBMCT9049</b>	BEIGE 94,6 LITROS (25 GAL) (5 UND)	<b>38,72 €</b>
<b>CULMYBMCT9050</b>	BEIGE 113,5 LITROS (30 GAL) (5 UND)	<b>45,38 €</b>



**MACETA PURE NEGRA CUADRADA**  
**PURE SQUARE BLACK PLANT CONTAINER**  
**PURE POT NOIR CARRE**

Maceta plástica que gracias a su forma cuadrada ayuda a usar el espacio de forma eficiente.

Su forma hace que las raíces se bifurquen al llegar a la maceta evitando el crecimiento en espiral que se produce en las macetas circulares y que estrangula las raíces principales.

Fabricada en polipropileno (PP), plástico que es totalmente reciclable.

Plastic flowerpot which helps to use space efficiently thanks to its square shape.

The square shape causes the roots to bifurcate when reaching the pot, avoiding the spiral growth that occurs in circular pots strangling the main roots.

Made of polypropylene (PP), plastic that is 100% recyclable.

Pot en plastique qui grâce à sa forme carré permet d'utiliser efficacement l'espace.

Sa forme provoque la bifurcation des racines lorsqu'elles atteignent le pot, ce qui évite la croissance en spirale qui se produit dans les pots circulaires et qui étrangle les racines principales.

Fabriqué en polypropylène (PP), plastique entièrement recyclable.

	Precio Price Prix	Características Features Caractéristiques
CULMYBMCU9090	34,61 €	1 LTR (10X10X14CM) (55 UDS)
CULMYBMCU9081	31,94 €	3.5 LTR (15X15X20CM) (33 UDS)
CULMYBMCU9067	35,62 €	5 LTR (18X18X23CM) (32 UDS)
CULMYBMCU9068	40,73 €	7 LTR (20X20X25CM) (33 UDS)
CULMYBMCU9069	65,82 €	11 LTR (24X24X28CM) (24 UDS)
CULMYBMCU9044	76,96 €	14 LTR (28X28X28CM) (30 UDS)
CULMYBMCU9070	94,38 €	18 LTR (31X31X32CM) (30 UDS)
CULMYBMCU9091	95,74 €	25 LTR (33X33X35CM) (23 UDS)
CULMYBMCU9094	120,03 €	30LTR (36X36X37CM) (20 UDS)



**PLATO PURE FACTORY**  
**PURE FACTORY SAUCER**  
**SOUCOUPE PURE FACTORY**

Plato para macetas Pure Factory

Pure Factory Pot Saucer

Assiette Pure Factory

	Precio Price Prix	Características Features Caractéristiques
CULMYBPLA9017	25,17 €	□ 14X14CM (40 UND)
CULMYBPLA9018	30,01 €	□ 17X17CM (40 UND)
CULMYBPLA9019	18,88 €	□ 25X25CM (20 UND)
CULMYBPLA9020	23,72 €	□ 29X29CM (20 UND)
CULMYBPLA9021	21,78 €	○ 30CM ∅ (20 UND)



**BANDEJA PURE FACTORY**  
**TRAY PURE FACTORY**  
**PLATEAU PURE FACTORY**

Bandeja cuadrada con borde elevado de 12 cm. Hecha de plástico reciclado muy duradero.

Raised edges (12cm) square tray. Made from very durable recycled plastic.

Plateau carré avec bord surélevé de 12 cm. Fabriqué en plastique recyclé très durable.

	CULMYBBAN9017	CULMYBBAN9015	CULMYBBAN9016
Precio Price Prix	31,46 €	33,88 €	42,35 €
Características Features Caractéristiques	80x80 cm	100x100 cm	120x120 cm

# GreenBarrel

DEPÓSITO FLEXIBLE

Los depósitos flexibles GreenBarrel incluyen todo lo necesario en una caja compacta. No son necesarias herramientas de montaje, minimizan espacio de almacenaje y transporte y su montaje sólo requiere pocos minutos.

Los GreenBarrel caben donde otros tanques no entran y se pueden plegar y guardarse al finalizar la temporada. Todas estas características convierten los depósitos GreenBarrel en la solución perfecta para el almacenaje de agua.

La gama incluye 4 capacidades: 100L, 250L, 400L y 750L.

The GreenBarrel flexible deposits include everything in a compact box. Special mounting tools are not needed. The deposits minimize storage space, transport and the mounting only requires few minutes.

The GreenBarrel products fit where other tanks will not, and at the end of the season they can be creased and stored. All these characteristics make the GreenBarrel deposits the perfect solution to store water.

The product range includes 4 sizes: 100L, 250L, 400L and 750 L.

Les réservoirs souples GreenBarrel comprennent tout ce dont vous avez besoin dans une boîte compacte. Aucun outil de montage n'est nécessaire, ils minimisent l'espace de stockage et de transport et ne prennent que quelques minutes à assembler.

Les GreenBarrels s'adaptent aux endroits où les autres réservoirs ne passent pas et peuvent être repliés et stockés à la fin de la saison. Toutes ces caractéristiques font des réservoirs GreenBarrel la solution parfaite pour le stockage de l'eau.

La gamme comprend 4 capacités: 100L, 250L, 400L et 750L.

## DEPÓSITO FLEXIBLE GREEN BARREL GREEN BARREL RESERVOIR FLEXIBLE GREEN BARREL

	CULRIEDEP9003	CULRIEDEP9004	CULRIEDEP9005	CULRIEDEP9006
Precio / Price / Prix	77,44 €	108,90 €	125,84 €	203,28 €
Litros / Liters / Litres	100 L	250 L	400 L	750 L
Diámetro / Diameter / Diamètre	41 cm	60 cm	68 cm	90 cm
Altura / Height / Hauteur	75 cm	90 cm	11 cm	120 cm





Este humidificador cuenta con un buen rendimiento de pulverización, rápida humidificación, es compacto, silencioso y se monta fácilmente.

- Producción superior de vapor
- Funcionamiento silencioso
- Funcionamiento continuo e interrumpido
- Válvula de regulación para suministro de agua
- Cobertura de hasta 150m<sup>2</sup>
- Dos adaptadores de salida alternativos

This humidifier has many features such as good performance of fog spraying, rapid humidifying, compact, low noise and easy assembly.

- Superior Steam Production
- Silent operation
- Continuous operation
- Water-supply cut-off by valve
- Coverage: up to 150m<sup>2</sup>
- Includes 2 alternative outlets

Cet humidificateur offre de bonnes performances de pulvérisation et une humidification rapide. Il est compact, silencieux et facile à monter.

- Production de vapeur supérieure
- Fonctionnement silencieux
- Fonctionnement continu et interrompu
- Vanne de réglage pour l'approvisionnement en eau
- Portée jusqu'à 150 m<sup>2</sup>
- Deux adaptateurs de sortie alternatifs

**CULCDCHUM9013 266,20 €**

**PURE FOGGER HUMIDIFICADOR INDUSTRIAL**  
**PURE FOGGER INDUSTRIAL HUMIDIFIER**  
**PURE FOGGER HUMIDIFICATEUR INDUSTRIEL**

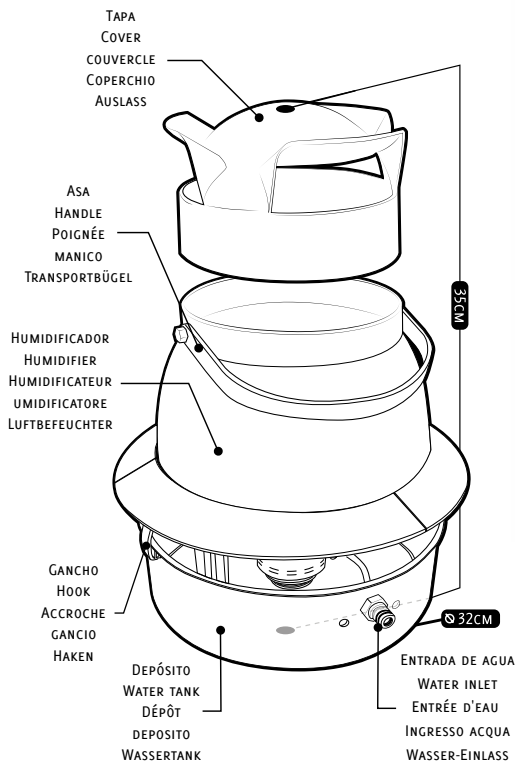

**CULCDCHUM9000 54,45 €**

**HUMIDIFICADOR 8L**  
**HUMIDIFIER 8L**  
**HUMIDIFICATEUR 8L**

Humidificador con depósito de 8 litros. Aumenta significativamente la humedad relativa en el cuarto de cultivo.

**Ventajas:**

- Cantidad de producción de vapor regulable
- Indicador de depósito vacío
- Dirección de vapor ajustable

Humidifier with 8 liter deposit. Significantly increases the relative humidity in the grow room.

**Advantages:**

- Total production of smoke / steam adjustable
- Empty tank indicator
- Fog direction adjustable

Humidificateur d'air ultrasonique 8L. Augmente significativement le taux d'humidité relatif dans l'espace de culture.

**Avantages:**

- Quantité de production d'humidité / vapeur réglable
- Indicateur de réservoir vide
- Diffuseur orientable

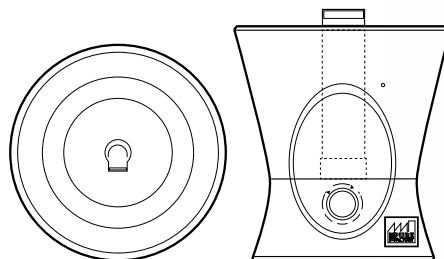

**CULCDCHUM9001 54,45 €**  
**HUMIDIFICADOR 4L V.2.0**  
**HUMIDIFIER 4L V.2.0**  
**HUMIDIFICATEUR 4L V.2.0**

Nuevo humidificador The Pure Factory versión 2.0, con un diseño esbelto, adecuado para el hogar, oficinas u hoteles. Con salida de vapor ajustable, cuenta con una gran capacidad de cuatro litros y un depósito de material plástico antibacterias. Fácil de usar, limpiar y mantener, tiene un bajo consumo de energía y se puede usar más de 16 horas con el depósito de agua lleno. Con luz LED.

New The Pure Factory humidifier version 2.0. Steamline desing, suitable for home, office and hotel. Adjustable mist output, big capacity for 4 liters and anti-bacteria water tank plastic material. Easy to operate, clean and maintain, low energy consumption and long using tipo up to 16 hours for full tank water. With LED light.

Nouveau humidificateur The Pure Factory Version 2.0. Un design compact indiqué pour la maison, le bureau ou l'hotel. Sortie de vapeur réglable, capacité de 4 litres et réservoir d'eau en plastique anti-bactérien. Facile à utiliser, nettoyer et maintenir avec une consommation d'énergie réduite et une longue durée d'utilisation d'environ 16h pour remplir le réservoir entier. Avec lumière LED.



El Deshumidificador Inteligente emplea la tecnología Peltier (sin compresor), la cual lo hace ligero y silencioso. Se trata de un aparato ideal para armarios de pequeño tamaño donde una mala ventilación provoca olor a humedad y la aparición de hongos en los armarios, despensas, etc.

- Respetuoso con el medio ambiente
- Ayuda a prevenir el moho
- 0,75 Litros al día a 30° C 80% de HR
- Capacidad del tanque: 0,75 Litros
- Tecnología Peltier. Sin compresor
- Auto apagado con indicador LED
- Ideal para su uso en estancias medianas
- Dimensiones: 22 x 35 x 18 cm

The intelligent Dehumidifier uses Peltier Technology (no compressor) which makes it light and quite. It is perfect for small rooms. Poor ventilation causes musty odour and fungus in wardrobes, larder, etc.

- Environmentally friendly
- Helps to prevent mold
- 20,5 ounces per day at 86°F, 80% RH
- Water tank capacity: 41 ounces
- Peltier technology. No compressor
- Auto cut-off with LED indicator
- For use in mid-size spaces
- Dimension: 8,8" (w) x 13,8" (h) x 7,1" (d)

Le Déshumidificateur intelligent emploie la technologie Peltier (sans compresseur), qui le rend léger et silencieux. Il s'agit d'un appareil idéal pour les chambres de petite taille. Une mauvaise ventilation provoque une odeur d'humidité et l'apparition de champignons dans les armoires, garde-manger, etc.

- Respectueux de l'environnement
- Aide à prévenir l'apparition de moisissure
- 0,75L par jour à 30°C 80% de HR
- Capacité du réservoir : 0,75 L
- Technologie Peltier. Sans compresseur
- Arrêt automatique avec indicateur LED
- Idéal pour un usage dans les pièces de taille moyenne
- Dimensions: 22 x 35 x 18 cm



**CULCDCHUM9002 162,14 €**  
**DESHUMIDIFICADOR**  
**DEHUMIDIFIER**  
**DÉSHUMIDIFICATEUR**

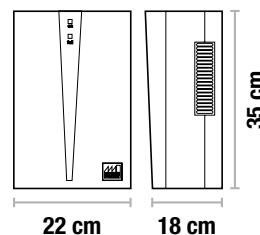

Deshumidificador Industrial DH-801B  
con una capacidad de 80 litros por día.

- Consumo energético (W): 930
- Método drenaje: Manguera
- Capacidad de deshumidificación: 80 L/día
- (30° C, 80% de humedad relativa)
- Área aplicada (altura 2.6-3m) 80-100 m<sup>2</sup>
- N / W (Kg) 51
- G / W (Kg) 53
- Refrigerante: R407c
- Temperatura de funcionamiento: 5°C-38°C
- Dimensión de la unidad: 480×500×918 mm
- Tensión: 220V / 50Hz
- Tipo de control: LED, digital, programable
- Sensor de humedad
- Maniobrabilidad: 2 ruedas
- Protección de retraso 3 min
- Compresor rotatorio

Industrial dehumidifier DH-801B, with a capacity of  
80 liters per day.

- Power input (W): 930
- Drainage method: Hose
- Dehumidifying capacity: 80 L/day (30° C, 80%RH)
- Applied area (2.6-3m height) 80-100 sq.m.
- N/W (Kg) 51
- G/W (Kg) 53
- Refrigerant: R407c
- Operating temperature: 5°C-38°C
- Unit dimension: 480×500×918 mm
- Voltage / Cycle 220V/50Hz
- Control type LED, Digital, programmable
- Sensor Humidity sensor,
- Maneuverability: 2 casters
- 3 minutes delay protection
- Compressor Rotary

Déshumidificateur Industriel DH-801B avec une  
capacité de jusqu'à 80 litres/jour.

- Entrée d'alimentation (W): 930
- Méthode de vidange: tuyau
- Capacité de déshumidification: 80 L/jour (30° C, 80% d'humidité relative)
- Zone d'application (Hauteur 2.6-3m): 80-100 m<sup>2</sup>
- N. Poids (Kg): 51
- G. Poids (Kg): 53
- Réfrigérant: R407
- Température de fonctionnement: 5°C-38°C
- Dimensions: 480 × 500 × 918 mm
- Tension: 220V / 50Hz
- Type de contrôle: LED, numérique, programmable
- Senseur d'humidité
- Maniabilité: 2 roues
- Protection avec un retard d'alarme de 3 minutes
- Compresseur rotatif

**CULCDCDES9002 1.609,30 €**

**DESHUMIDIFICADOR INDUSTRIAL DH-801B**  
**INDUSTRIAL DEHUMIDIFIER DH-801B**  
**DÉSHUMIDIFICATEUR INDUSTRIEL DH-801B**

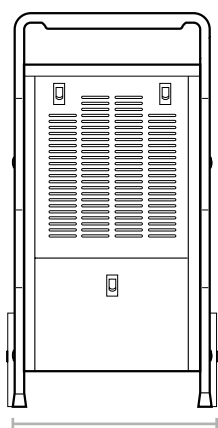
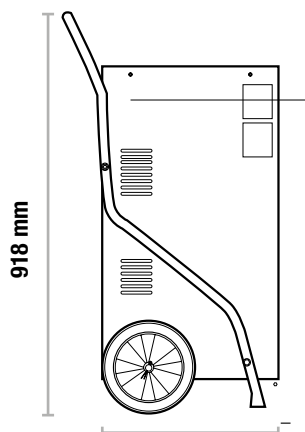



CULCDCDES9001 965,58 €

**DESHUMIDIFICADOR INDUSTRIAL DH-504B**  
**INDUSTRIAL DEHUMIDIFIER DH-504B**  
**DÉSHUMIDIFICATEUR INDUSTRIEL DH-504B**

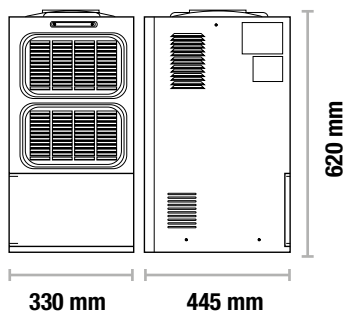

Deshumidificador Industrial DH-504B, con una capacidad de 50 litros por día.

- Entrada de energía (W): 920
- Capacidad del depósito (L): 8
- Capacidad de deshumidificación: 50 L/día (30°C, 80% de humedad relativa)
- Flujo de aire (m³/h): 680
- N. Peso (Kg): 31
- G. Peso (Kg): 32,96
- Nivel de ruido: 50 dB
- Refrigerante: R407
- Área Aplicada (altura 2.6-3m): 50-70 m²
- Temperatura de funcionamiento: 5°C-38°C
- Dimensión de la unidad: 445×330×620 mm

Industrial dehumidifier DH-504B, with a capacity of 50 liters per day.

- Power input (W): 920
- Bucket capacity (L) 8
- Dehumidifying capacity 50 L/day (30°C,80%RH)
- Air flow (m³/h) 680
- N. Weight (Kg): 31
- G. Weight (Kg): 32,96
- Noise level: 50dB
- Refrigerant: R407
- Applied area (2.6-3m height): 50-70 sq.m.
- Operating temperature: 5°C-38°C
- Unit dimension: 445×330×620 mm

Déshumidificateur Industriel DH-504B avec une capacité de jusqu'à 50 litres /jour.

- Entrée d'énergie (W): 920
- Capacité du réservoir (L): 8
- Capacité de déshumidification: 50 L/jour (30°C, 80% d'humidité relative)
- Le flux d'air (m³/h): 680
- N. Poids (Kg): 31
- G. Poids (Kg): 32,96
- Niveau sonore: 50dB
- Réfrigérant: R407
- Zone d'application (Hauteur 2.6-3m): 50-70 m²
- Température de fonctionnement : 5°C-38°C
- Dimensions: 445×330×620mm

CULCDCDES9000 568,70 €

**DESHUMIDIFICADOR INDUSTRIAL DH-202B**  
**INDUSTRIAL DEHUMIDIFIER DH-202B**  
**DÉSHUMIDIFICATEUR INDUSTRIEL DH-202B**

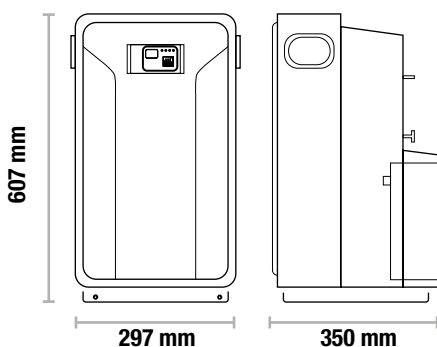

Deshumidificador Industrial DH-202B, con una capacidad de 20 litros por día.

- Entrada de energía (W): 330
- Capacidad del depósito (L): 3,2
- Capacidad de deshumidificación: 20 L/día (30°C, 80% de humedad relativa)
- El flujo de aire (m³/h): 680
- N. Peso (Kg): 16
- G. Peso (Kg): 17,85
- Refrigerante: R134a
- Área Aplicada (altura 2.6-3m): 25-35 m²
- Dimensión de la unidad: 350×297×607 mm

Industrial dehumidifier DH-202B, with a capacity of 20 liters per day.

- Power input (W) 330
- Bucket capacity (L) 3,2
- Dehumidifying capacity 20 L/day (30°C, 80%RH)
- Air flow (m³/h) 680
- N/W (Kg) 16
- G/W (Kg) 17,85
- Refrigerant R134a
- Applied area (2.6-3m height) 25-35 sq.m.
- Unit dimension: 350×297×607 mm

Déshumidificateur Industriel DH-202B avec une capacité de jusqu'à 20 litres/jour.

- Entrée d'énergie (W): 330
- Capacité du réservoir (L): 3,2
- Capacité de déshumidification: 20 L/jour (30°C, 80% d'humidité relative)
- Le flux d'air (m³/h): 680
- N. Poids (Kg): 16
- G. Poids (Kg): 17,85
- Réfrigérant: R134a
- Zone d'application (Hauteur 2.6-3m): 25-35 m²
- Dimensions: 350 × 297 × 607 mm

**PROGRAMADOR MECÁNICO DIARIO**  
**DAILY ANALOGIC TIMER**  
**PROGRAMMEUR MÉCANIQUE QUOTIDIENNE**

<b>ILUACITEM9004</b>	<b>9,32 €</b>	Enchufe europeo
<b>ILUACITEM9008</b>	<b>9,32 €</b>	Enchufe francés

Programador mecánico:

- 48 On/Off por día
- Display 24 horas
- Indicador de carga
- Protección para niños
- Botón de encendido
- Toma de tierra
- Intervalo mínimo 15 minutos
- Intervalo máximo 24 horas / continuo
- No conectar más de 3680 Watios

Analog Timer:

- 48 On/Off per day
- 24 hours display
- Load indicator
- Children Protector
- Switch knob
- With Grounded Pin
- Min. set 15 min.
- Max. set 24 h./continuous
- Do not exceed 3680 Watts!

Pure mécanique usine Scheduler:

- 48 On / Off par jour
- Afficher 24 heures
- Indicateur de charge
- Protection des enfants
- Bouton d'allumage
- Prise de terre
- Intervalle minimum 15 minutes
- Intervalle maximale 24 / continu
- Ne pas dépasser 3680 Watts!

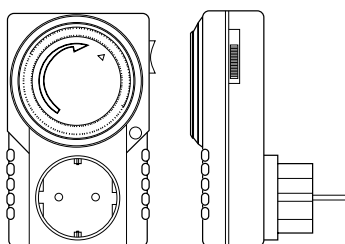

**ILUACITEM9005 18,51 €**

**PROGRAMADOR SEMANAL ELECTRÓNICO**  
**WEEKLY ELECTRONIC TIMER**  
**PROGRAMMATEUR ÉLECTRONIQUE CHAQUE SEMAINE**

Programador semanal electrónico:

- 8 On/Off por día
- Display 24 horas
- Indicador de encendido
- Protección para niños
- Batería recargable Ni-MH
- Modo verano/invierno
- Función aleatoria
- Con toma de tierra
- Int. mínimo 1 minuto
- Int. máximo 7 días
- ¡No exceder de 3500 Watios!

Weekly digital timer:

- 8 On/Off per day
- 24 hours display
- Power & load indicator
- Children protector
- Ni-MH rechargeable battery
- Summer / winter time
- Random function
- With grounded pin
- Min. set 1 minute
- Max. set 7 days
- Do not exceed 3500 Watts!

Électronique chaque semaine  
 Planificateur usine:

- 8 On / Off par jour
- Afficher 24 heures
- Indicateur d'alimentation
- Protection des enfants
- Batterie rechargeable Ni-MH
- Mode été / hiver
- Fonction aléatoire
- Avec prise de terre Int moins
- Intervalle minimum 1 min
- Intervalle maximum 7 jours
- Ne pas dépasser 3500 Watts!



**CULCDCCON9004 14,40 €**  
**REGULADOR DE INTENSIDAD**  
**DIMMER**  
**VARIATEUR**

Atenuador de la intensidad de la corriente.

Dimmer to attenuate power supply.

Atténuateur d'intensité du courant.

## ALU +

Tubo flexible para la conducción de aire.

Flexible tube for the air extraction and induction.

Tube flexible pour la ventilation de l'air (entrée et sortie).



ALU+	3m	5m	10m
102 MM	CULCDCUC9002 6,78 €	CULCDCUC9003 8,95 €	CULIDU0001 12,83 €
127 MM	CULCDCUC9005 8,11 €	CULCDCUC9006 9,68 €	CULIDU0002 16,94 €
152 MM	CULCDCUC9008 9,68 €	CULCDCUC9009 10,89 €	CULIDU0003 25,41 €
160 MM	-	-	CULIDU0007 25,41 €
203 MM	-	-	CULIDU0004 26,62 €
254 MM	-	-	CULIDU0005 31,46 €
315MM	-	-	CULIDU0006 50,09 €
355 MM	-	-	CULCDCUC9028 50,09 €

## SONO +

Tubo flexible para conductos que reduce drásticamente la emisión de ruido del extractor. Básicamente es un ducting reforzado con fibra de vidrio, que amortigua y absorbe el sonido del aire.

Ducting which drastically reduces the noise emission of exhaust fans. Basically this ducting is fiberglass reinforced, which cushions and absorbs the sound of air passing through.

Tube flexible pour les conduits qui réduit fortement l'émission de bruit des ventilateurs de l'extracteur. Tout simplement, c'est un conduit renforcé de fibre de verre, qui amortit et absorbe le son de l'air.



SONO+	5m	10m
102 MM	WWWWW 17,42 €	CULIDD0002 50,82 €
127 MM	CULCDCUC9011 21,05 €	CULIDD0003 59,29 €
152 MM	CULCDCUC9012 23,84 €	CULIDD0004 62,92 €
160 MM	-	CULIDC0004 58,08 €
203 MM	-	CULIDD0005 67,76 €
254 MM	-	CULIDD0006 75,02 €
315MM	-	CULIDD0007 88,33 €
355MM	-	CULCDCUC9029 96,68 €

## COMBI +

Evita la condensación. Tubo de aluminio por el interior y tubo de plástico por el exterior.

Prevents condensation. Aluminium-tube inside, plastic-tube outside.

Évité la condensation. Tube en aluminium pour l'intérieur et tube en plastique pour l'extérieur.



COMBI+	5m	10m
102 MM	CULCDCUC9016 15,73 €	IDC3004 22,02 €
127 MM	CULCDCUC9017 14,28 €	IDC3005 27,35 €
152 MM	CULCDCUC9018 16,82 €	IDC3006 32,19 €
160 MM	-	CULCDCUC9000 45,98 €
203 MM	CULCDCUC9019 21,90 €	CULIDC0001 45,98 €
254 MM	CULCDCUC9020 29,04 €	CULIDC0002 55,66 €
315MM	-	CULIDC0003 73,81 €



PURE FILTER	Precio Price Prix	Características Features Caractéristiques
CULAOLPUR9000	55,66 €	100/200 (300 M <sup>3</sup> /H)
CULAOLPUR9001	75,02 €	100/300 (350 M <sup>3</sup> /H)
CULAOLPUR9002	78,65 €	125/300 (500 M <sup>3</sup> /H)
CULAOLPUR9003	106,24 €	150/400 (680 M <sup>3</sup> /H)
CULAOLPUR9011	106,24 €	160/400 (800 M <sup>3</sup> /H)
CULAOLPUR9004	160,93 €	150/600 (900 M <sup>3</sup> /H)
CULAOLPUR9005	186,10 €	200/600 (1125 M <sup>3</sup> /H)
CULAOLPUR9007	232,32 €	250/600 (1420 M <sup>3</sup> /H)
CULAOLPUR9006	271,04 €	200/1000 (1875 M <sup>3</sup> /H)
CULAOLPUR9008	302,50 €	250/1000 (1900 M <sup>3</sup> /H)
CULAOLPUR9010	326,70 €	250 /1100 (2500 M <sup>3</sup> /H)
CULAOLPUR9009	399,30 €	315/1000 (3250 M <sup>3</sup> /H)



Ligero, con carbón activado granular virgen australiano RC412 y flujo de aire maximizado.

El RC412 es un carbón activado granular virgen, de alta calidad, formado por activación por vapor a alta temperatura, en condiciones reductoras. Tiene un nivel moderado a alto en la prueba de yodo, una gran superficie de contacto característica y bajo contenido en cenizas solubles en agua. Se presenta en tamaño de granulaje estrictamente controlado.

Light-weight, Australian virgin activated granular carbon RC412, Open air mesh design.

RC 412 is a virgin, high quality granular activated carbon, formed by steam activation of coal under high temperature, reducing conditions. It has a moderate to high iodine-number and surface area characteristics. The filter has a low water soluble ash content and is presented in a tightly controlled 4x12 US mesh sizing distribution.

Léger, avec un charbon actif granulaire vierge australien RC412 et avec un flux d'air optimisé.

Le RC412 es un charbon actif granulaire vierge, de haute qualité, qui s'active avec une vapeur à très haute température, dans des conditions réductrices. Il a un niveau qui va de modéré à haut dans le test de l'iode, une grande superficie de contact bien caractéristique et une faible teneur dans l'eau de cendres solubles. Le charbon actif se présente sous un format granulaire strictement contrôlé.

# FILTROS DE CARBÓN

## CARBON FILTERS

### FILTRES EN CARBONE

Filtros de carbón activado de 4mm. Elimina los olores de la zona de cultivo. Recuerda elegir el filtro acorde a la extracción.

Carbon-filters, using 4 mm of activated carbon. To prevent odors from escaping your growing-area. Remember to select the filter in accordance to the inline-fan.

Filtre en carbone activé de 4 mm. Elimine les odeurs de la zone de culture. Souvenez-vous de choisir le filtre selon la sortie d'air.

	Precio / Price / Prix	Características / Features / Caractéristiques
<b>IFI3581</b>	<b>44,77 €</b>	100/250 (160 M <sup>3</sup> /H)
<b>IFI4100</b>	<b>61,71 €</b>	125/400 (240 M <sup>3</sup> /H)
<b>IFI3582</b>	<b>75,02 €</b>	125/600 (450 M <sup>3</sup> /H)
<b>IFI4103</b>	<b>89,54 €</b>	150/500 (480 M <sup>3</sup> /H)
<b>CULAOLAPS9001</b>	<b>254,10 €</b>	250/1000 (1400 M <sup>3</sup> /H)
<b>CULAOLAPS9002</b>	<b>302,50 €</b>	315/750 (1300 M <sup>3</sup> /H)



# DUST DEFENDER

	CULCDCFIT9000	CULCDCFIT9001	CULCDCFIT9002	CULCDCFIT9003	CULCDCFIT9004	CULCDCFIT9005
€	10,89 €	11,62 €	12,34 €	14,16 €	15,97 €	17,67 €
Ø	100mm	125mm	150mm	200mm	250mm	315mm

Dust Defender, filtro de entrada. Carbono activado y una red de malla fina combinados para crear una fuerte defensa contra insectos, moho y olores.

The powers of carbon and fine mesh netting combine in Duct Defenders to create a strong defense for duct systems against pesky bugs and mold, mildew and unpleasant odors.

Charbon actif et filet à mailles fines combinés pour retenir les odeurs, lutter contre les insectes et la moisissure.



**CULAOLACC9000 145,20 €**

**SOPORTE PARA FILTROS DE CARBONO PURE SUPPORT  
PURE SUPPORT  
PURE SUPPORT**

Soporte metálico plegable que nos permite instalar con facilidad grandes filtros de carbono sin tener que colgarlos del techo, con una altura de unos 160cm

Adjustable support that allows us to easily install large carbon filters without having to hang them from the ceiling, height about 160cm.

Support métallique pliable qui nous permet d'installer facilement de gros filtres carbone sans avoir à les accrocher au plafond, d'une hauteur d'environ 160cm





## PURE FAN INLINE

Extractor Inline ("en línea") de la marca Pure Fan.

- Extractor axial centrífugo
- Resistente
- Libre de mantenimiento
- Para uso doméstico

Inline Extractor by Pure Fan.

- Axial, centrifugal type Extractor
- Resistant
- Maintenance free
- For domestic use

Extracteur «en ligne» Pure Fan.

- Extracteur centrifuge axial
- Robuste
- Sans entretien
- Pour un usage domestique

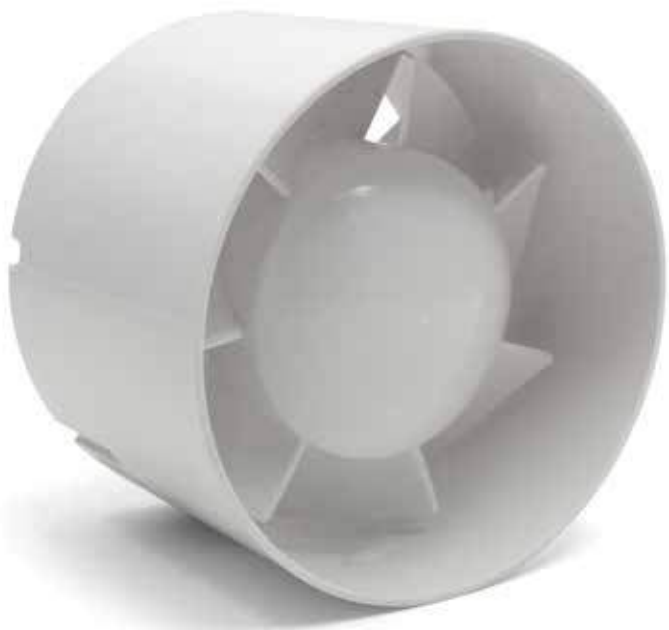

PURE FAN INLINE	CULEXTPUF9000	CULEXTPUF9001	CULEXTPUF9002
<b>Precio Price Prix</b>	<b>20,93 €</b>	<b>23,35 €</b>	<b>26,50 €</b>
<b>Diámetro Diameter Diamètre</b>	100 mm (4")	125 mm (5")	150 mm (6")
<b>Potencia Power Puissance</b>	15 W	20 W	30 W
<b>Flujo de aire Air flow Flux d'air</b>	107 m³/h	190 m³/h	305 m³/h
<b>Velocidad Speed Vitesse</b>	2.300 t/min	2.400 t/min	2.400 t/min
<b>Voltaje Voltage Voltage</b>	220V - 240V / 50-60Hz	220V - 240V / 50-60Hz	220V - 240V / 50-60Hz

## PURE FAN TT

Extractor en línea tipo "TT" de 2 velocidades de la marca Pure Fan.

- Extractor axial centrífugo
- 2 velocidades controlables
- Resistente
- Libre de mantenimiento
- Para uso doméstico
- Incl. cable de alimentación

2-Speed Inline Extractor, "TT"-type, by Pure Fan.

- Axial, centrifugal-type extractor
- 2-Speed-switch control
- Resistant
- Maintenance free
- For domestic use
- Power chord included

Ventilateur extracteur en ligne type «TT» de 2 vitesses de la marque Pure Fan.

- Ventilateur centrifuge axial
- 2 vitesses contrôlables
- Usage intensif
- Sans entretien
- Pour un usage domestique
- Câble d'alimentation inclus

PURE FAN TT	CULEXTPUF9000	CULEXTPUF9001	CULEXTPUF9002
<b>Precio Price Prix</b>	<b>47,80 €</b>	<b>56,02 €</b>	<b>94,38 €</b>
<b>Diámetro Diameter Diamètre</b>	100 mm (4")	125 mm (5")	150 mm (6")
<b>Potencia Power Puissance</b>	21 / 33 W	23 / 37 W	30 / 60 W
<b>Flujo de aire Air flow Flux d'air</b>	145 / 187 m³/h	220 / 280 m³/h	405 / 520 m³/h
<b>Velocidad Speed Vitesse</b>	2.180 / 2.385 t/min	1.950 / 2.455 t/min	1.680 / 2.460 t/min
<b>Voltaje Voltage Voltage</b>	220V - 240V / 50-60Hz	220V - 240V / 50-60Hz	220V - 240V / 50-60Hz



**CULIIN0033 9,44 €**

**TERMÓMETRO MINI CON Sonda**  
**THERMOMETER WITH SENSOR**  
**THERMOMÈTRE AVEC SONDE**

Termómetro con sonda para medidas exactas de la temperatura en el área del cultivo, con soporte plegable y función de memoria máx-min. Medición en grados Celsius o Fahrenheit. Medidas: 80x76x12mm. Cable de sonda: 1,5m.

Thermometer with outside sensor for accurate measurements of temperature in the growth area, with folding support and memory function max-min. Measurement in Celsius or Fahrenheit. Dimensions: 80x76x12mm. 1.5m sensor wire.

Thermomètre avec sonde pour des mesures exactes de la température de l'aire de culture, avec un support pliable et une fonction mémoire max-min. Mesure en degrés Celsius ou Fahrenheit. Dimensions: 80x76x12mm. Câble de la sonde: 1,5 m.



**CULIIN0034 10,53 €**

**TERMÓMETRO MINI**  
**MINI THERMOMETER**  
**THERMOMÈTRE MINI**

Termómetro para medidas exactas de la temperatura en el área del cultivo, con soporte plegable y función de memoria máx-min. Medición en grados Celsius o Fahrenheit. Medidas: 80x76x12 mm.

Thermometer for accurate measurements of temperature in the growth area, with folding support and memory function max-min. Measurement in Celsius or Fahrenheit. Dimensions: 80x76x12 mm.

Thermomètre pour des mesures exactes de la température dans l'aire de culture, avec un support pliable et une fonction mémoire max-min. Mesure en degrés Celsius ou Fahrenheit. Dimensions: 80x76x12 mm.



**CULINSTER9001 16,46 €**

**TERMOHIGRÓMETRO CON Sonda DTH-16**  
**TERMOHYGROMETER WITH PROBE DTH-16**  
**TERMOHYGROMÈTRE AVEC SONDE DTH-16**

Mide la temperatura en interior y exterior, (sonda con cable de 1,5 metros de longitud), además de la humedad relativa en el ambiente. Con función de memoria máxima y mínima.

Measures interior and exterior temperatures, probe with cable of 1,5 mtr length, plus relative humidity. It further features a memory function for maximum and minimum temperatures.

Mesure la température intérieure et extérieure, (sonde avec un câble de 1,5 mètres de long), ainsi que l'humidité relative dans l'atmosphère. Avec fonction de mémoire maximale et minimale.

	<b>CULINSTER9001 DTH-16</b>	<b>CULINSTER9004 TL8007</b>
<b>Rango de Temperatura Interior/ Indoor Temperature Range/ Fourchette de Température Intérieure</b>	0 to 50 °C / -32 to 122 °F	
<b>Rango Nivel de Humedad/ Humidity Range/ Fourchette du Niveau d'Humidité</b>	10 to 95 % RH	10 to 99 % RH
<b>Precisión / Accuracy / Précision</b>	+/- 1 °C , 1 % RH	+/- 1 °C , 5 % RH
<b>Longitud de la sonda / Wire length / Longueur de la sonde</b>	1.5 m	-
<b>Alimentación / Magnification/ Grossissement</b>	1,5V DC AA battery	
<b>Peso neto / Net. Weight / Poids net</b>	105 gr.	82 g



**CULINSTER9004 14,88 €**

**TERMOHIGRÓMETRO MAX/MIN TL8007**  
**TERMOHYGROMETER MAX/MIN TL8007**  
**TERMOHYGROMÈTRE MAX/MIN TL8007**

Mide la temperatura y la humedad relativa en el ambiente. Con función de memoria máxima y mínima.

Measures temperature and relative humidity. It further features a memory function for maximum and minimum temperatures.

Mesure la température et l'humidité relative dans l'atmosphère. Avec fonction de mémoire maximale et minimale.



**CULIMI0009 98,98 €**  
**MICROSCOPIO USB 200X**  
**MICROSCOPE USB 200X**  
**MICROSCOPE USB 200X**

Microscopio con iluminación regulable y conexión USB para ordenadores. Con este microscopio se pueden obtener imágenes nítidas con hasta 200 aumentos y grabarlas en el ordenador para su uso posterior, 1.3 Megapíxeles.

Microscope with adjustable lighting and USB connection to computers. With this microscope you can get clear images increased up to 200 times and store them on your computer for later use, 1.3 Megapixels.

Microscope avec éclairage réglable et connexion USB pour ordinateur. Avec ce microscope, il est possible d'obtenir des images nettes avec un grossissement jusqu'à 200x et les enregistrer sur l'ordinateur pour un usage ultérieur, 1.3 Mégapixels.



	<b>CULIMI0003</b>	<b>CULIMI0004</b>	<b>CULIMI0007</b>	<b>CULIMI0005</b>
<b>Precio / Price / Prix</b>	<b>7,26 €</b>	<b>19,12 €</b>	<b>19,36 €</b>	<b>21,54 €</b>
<b>Aumentos Magnification Grossissement</b>	x45	x60-x100	x100	x160-x200

**CULHEROTR9008 6,90 €**  
**PURE LIFTER V2 (2 UNDS)**

Las poleas de sujeción Pure Lifter están diseñadas para sujetar reflectores, filtros, extractores, etc. en el área de cultivo, aguantando hasta 34 kg de peso.

"Pure Lifter" is designed to attach and hang reflectors, filters, exhaust fans, etc. in the growth-area, holding up to 34 kg each.

Les poulies de fixation "Pure Lifter" sont conçues pour suspendre des réflecteurs, filtres, extracteurs, etc. dans l'aire de culture, pouvant soutenir jusqu'à 34kg.



**CULHEROTR9005 4,11 €**  
**LIGHT HANGER (2 UNDS)**

La polea de sujeción Light Hanger es la solución perfecta para colgar accesorios de peso ligero desde el techo. Es ideal para sujetar reflectores, filtros de carbono y extractores. Aguantan un peso de hasta 5kg y se venden en pack de 2 unidades.

The Light Hanger, the perfect solution to hang light-weight accessories from the roof, useful, quick and easy. Ideal to hang reflectors or carbon-filters, the light hangers hold up to 5kg each. Sold in packs of 2 units.

La poulie de fixation Light Hanger est la solution parfaite pour suspendre des accessoires de poids légers au plafond. Est idéal pour tenir des réflecteurs, des filtres et des extracteurs. Les poulies supportent jusqu'à 5 kgs et se vendent en pack de 2 unités.





**CULHEROTR9002 70,18 €**

**CALENTADOR DE AZUFRE  
SULFUR HEATER  
BRULEUR DE SOUFRE**

Este calentador de azufre de The Pure Factory ayuda a proteger los cultivos de las enfermedades fúngicas como Mildiu, Oídio, Botrytis y Punto Negro. También previene contra plagas como ácaros e insectos.

This Sulphur heater by The Pure Factory helps to protect crops from fungal diseases such as Mildew, Botrytis and Black Spot. It also prevents against greenhouse pests like diverse mites and insects.

Ce brûleur de soufre aide à protéger les cultures des maladies fongiques comme le Mildiou, Oïdium, Botrytis et Tache Noire. Il prévient aussi contre les parasites tels que les acariens ou les insectes.



**PURE MAT MANTA CALENTADORA  
PURE MAT HEATING MAT  
PURE MAT TAPIS CHAUFFANT**

Manta calentadora PureMAT de Pure Factory, con control de temperatura. Para calentar la zona radicular en los propagadores, mejora la germinación y el crecimiento radicular.

- Doble aislamiento (IP 67)
- Corriente: 220 V AC, 50 Hz
- Consumo: 20 W
- Tamaño: 53x25cm

PureMAT heating blanket from Pure Factory, with temperature control. To warm the root zone in propagators, improves germination and root growth.

- Double insulation (IP 67)
- Current: 220 V AC, 50 Hz
- Consumption: 20 W
- Size: 53x25cm

Couverture chauffante Pure Factory PureMAT avec contrôle de la température. Pour chauffer la zone des racines dans les propagateurs, améliore la germination et la croissance des racines.

- Double isolement (IP 67)
- Courant : 220 V AC, 50 Hz
- Consommation électrique : 20 W
- Dimensions : 53x25cm

PURE MAT	CULAYRCAL9003	CULAYRCAL9004
Precio / Price / Prix	31,94 €	27,35 €
Control	✓	-

El Generador de CO2 LP (propano licuado) de 4 y 8 quemadores ofrece para el cultivador de interior el método más eficiente y económico para aumentar los niveles de dióxido de carbono (CO2).

The CO2 generator LP (liquid propane) with 4 and 8 burners offer for the indoor grower the most efficient and cost effective method to increase carbon dioxide (CO2) levels.

Générateur de CO2 LP (propane liquide) de 4 et 8-Brûleurs offre au cultivateur d'intérieur la manière la plus efficace et économique d'augmenter les niveaux de dioxyde de carbone (de CO2).

<b>GENERADOR DE CO2 CO2 GENERATOR GENERATEUR DE CO2</b>	<b>CULCDCCO29008</b>	<b>CULCDCCO29009</b>
<b>Precio / Price / Prix</b>	<b>762,30 €</b>	<b>931,70 €</b>
<b>Quemadores / Burners / Brûleurs</b>	<b>4</b>	<b>8</b>



**CULCDCAC29000 137,70 €**  
**REGULADOR DE CO2  
 CO2 REGULATOR  
 REGULATEUR CO2**

Este es un regulador perfecto para su uso con botellas de CO2 comerciales.

This is the perfect regulator for bottled CO2-gas.

C'est un régulateur parfait pour un usage avec des bouteilles de CO2 commerciales.



**CULDCCO29016 25,41 €**  
**ALIMENTACIÓN GENERADOR DE CO2  
 POWER ADAPTER CO2 GENERATOR  
 SOURCE DE COURANT GENERATEUR DE CO2**

Fuente de alimentación para los generadores de CO2 de Pure Factory.

Power adapter for CO2 generators by Pure Factory.

Alimentation électrique des générateurs de CO2 de Pure Factory.



**CULHERPYM9001 7,26 €**  
**BUD CUTTER BONSAI**

Tijeras de poda y manicuración, de punta corta, recta y afilada.

Pruning shears, high quality, with short, straight and sharp blades.

Sécateur de haute qualité, à pointe courte, droite et aiguisée.



**CULHERPYM9006 3,03 €**  
**LEAF CUTTER**

Clásicas tijeras de poda, profesionales, de un solo ojo. Ideal para el corte de pequeñas hojas cerca del cogollo.

Classic pruning shears. Perfect for the cutting of small leaves located near the bud of the plant.

Sécateur classique, professionnel, avec une poignée à un seul arc. Idéal pour la coupe de petites feuilles près du bourgeon.

**CULIAC0029 6,05 €**  
**BUD CUTTER ORIGINAL**

**CULHERPYM9000 7,26 €**  
**BUD CUTTER CURVED**

Tijeras de poda profesionales. Excelentes para cortar ramas y hojas de tus plantas. Mango hecho de PVC, hojas de acero inoxidable.

Professional pruning shears. Cuts perfectly leaves and branches. PVC-made handgrip with stainless steel blades.

Sécateur professionnel. Excellent pour couper les feuilles et branches de vos plantes. Manche en PVC, lames en acier inoxydable.



**PROPAGADOR**  
**PROPAGATOR**  
**PROPAGATEUR**

Propagador con tapadera de The Pure Factory. Con 2 aperturas regulables para la ventilación de aire en la parte superior de la tapadera.

Propagator with lid by Pure Factory. With 2 adjustable openings for air-ventilation.

Propagateur avec couvercle de The Pure Factory. Deux ouvertures réglables pour l'aération sur le couvercle.



	<b>ARMINVIPR9010</b>
<b>Precio / Price / Prix</b>	<b>12,08 €</b>
<b>Medidas / Measures / Dimensions</b>	58 x 37 x 23 cm

**BOLSA DE ALUMINIO SELLABLE**  
**ALUMINIUM BAGS SEALABLE**  
**POCHETTE ALUMINIUM HERMÉTIQUE**



	<b>Precio</b> <b>Price</b> <b>Prix</b>	<b>Características</b> <b>Features</b> <b>Caractéristiques</b>
<b>PARCMBBTS9021</b>	<b>62,92 €</b>	300X430MM (50 UDS)
<b>PARCMBBTS9022</b>	<b>114,95 €</b>	430X560MM (50 UDS)
<b>PARCMBBTS9023</b>	<b>88,09 €</b>	560X910MM (20 UDS)
<b>PARCMBBTS9024</b>	<b>152,46 €</b>	910X1300MM (20 UDS)



**RED DE SECADO MODULAR PURE DRY**  
**PURE DRY MODULAR DRYING RACK**  
**FILET DE SECHAGE MODULAR PURE DRY**

Pure Dry de The Pure Factory es una red de secado profesional.

La red viene con bordes elevados para que las flores quedan bien protegidas y es equipada con hebillas de liberación para un fácil añadir y quitar de los niveles.

Color negro.

Pure Dry from The Pure Factory, a professional drying net.

The net comes with raised edges so that the flowers are well protected and is equipped with release buckles for easy adding and removing of the tiers.

Colour: Black.

Pure Dry de The Pure Factory est un filet de séchage professionnel.

Le filet est doté de bords relevés afin de bien protéger les fleurs et est équipé de boucles de déverrouillage permettant d'ajouter et de retirer facilement les étages.

Couleur noire.

<b>PURE DRY</b>	<b>Precio Price Prix</b>	<b>Medidas Measures Dimensions</b>
<b>CULHERSEC9012</b>	<b>31,22 €</b>	55 cm ø x 4
<b>CULHERSEC9013</b>	<b>56,92 €</b>	90 cm ø x 6



**RED DE SECADO**  
**DRYING RACK**  
**RÉSEAU DE SÉCHAGE**

Red de secado muy ligera, con 8 separaciones. Plegable, incluye una funda para transportar y almacenar. Muy útil para un secado y acabado perfecto de tus plantas.

Dry Rack, very lightweight, with 8 separations. Foldable, includes a cover to transport and store. Very useful for drying and perfect finish of your plants.

Séchoir, très léger, avec 8 séparations. Pliable, inclut une housse de transport et de rangement. Très utile pour un séchage et une finition parfaite de vos plantes.

	<b>Precio Price Prix</b>	<b>Medidas Measures Dimensions</b>
<b>CULHERSEC9000</b>	<b>32,67 €</b>	165cm x 55cm ø
<b>CULHERSEC9001</b>	<b>56,87 €</b>	165cm x 82cm ø



**REJILLA DE SECADO**  
**DRYER SCREEN**  
**GRILLE DE SÉCHAGE**

Rejilla de secado para secar su cosecha en espacios reducidos.

Drying-Rack, to dry your harvest using a minimum of space.

Grille de séchage pour sécher vos récoltes dans des espaces réduits.

	<b>Precio Price Prix</b>	<b>Medidas Measures Dimensions</b>
<b>IRJ4106</b>	<b>9,44 €</b>	70 x 70 cm
<b>CULHERSEC9006</b>	<b>10,89 €</b>	100 x 100 cm



Manicura cualquier cosecha en un mínimo de tiempo y con un mínimo de trabajo.

- Desmontable para una fácil limpieza. El cuenco inferior de metal resistente a rayaduras puede ser limpiado en el lavavajillas.
- "Dedos" de silicona.
- Caja de cambio y engranajes de metal para una larga vida y funcionamiento fiable.
- Cuchilla intercambiable, la podadora incluye 2 tipos diferentes para un corte mas adecuado

Cuts leaves from buds in a minimum of time and effort

- Detachable operating components for easy cleaning. Metal collection bowl is scratch resistant and dishwasher safe.
- "Fingers" made from silicone.
- Metal gearbox housing and gear assembly for longevity and reliable operation.
- Replaceable blades, 2 different types included for the most suitable cut

Manucure n'importe quelle récolte dans un minimum de temps et de travail

- Composants de fonctionnement détachables pour un nettoyage facile. Le bol de récupération en métal résiste aux rayures et va au lave-vaisselle
- Doigts de silicone
- Boîtier et engrenage en métal pour la longévité et le fonctionnement fiable
- Couteau interchangeable, l'éfueilleuse inclus 2 types différents pour une coupe adéquate

**PODADORA TOP SPINNER  
(TOP SPINNER LEAF TRIMMER)  
(ÉFFEUILLEUSE TOP SPINNER)**



TOP SPINNER	CULPODTSP9000	CULPODTSP9004	CULPODTSP9005
Precio / Price / Prix	471,90 €	568,70 €	798,60 €
Diámetro / Diameter / Diamètre	19" (48 cm)	19" (48 cm)	24" (60 cm)
Motor / Motor / Moteur	-	✓	✓



Straight Blade



Cross Wire



Dedos / Fingers / Doigts

RECAMBIOS / SPARE PARTS / PIÈCES DE RECHANGE	SPIN PRO	ROTOR 19"	ROTOR 24"
Cuchilla / Blade / Lame "Straight Blade"	CULPODTSP9001 14,52 €	CULPODTSP9006 9,92 €	CULPODTSP9008 12,95 €
Cuchilla / Blade / Lame "Cross Wire"	-	CULPODTSP9007 9,92 €	CULPODTSP9009 7,74 €
3 Dedos / Fingers / Doigts	-	CULPODTSP9010 3,92 €	-
4 Dedos / Fingers / Doigts	-	CULPODTSP9011 4,84 €	CULPODTSP9012 5,45 €
5 Dedos / Fingers / Doigts	-	-	CULPODTSP9013 6,78 €

# ICER

## WASHING MACHINE

Icer es el nuevo modelo de lavadora de 20 litros para extracción en frío de The Pure Factory. Su suave movimiento consigue extracciones de alta calidad en cada uso. Solo hay que añadir hielo, agua fría y la materia vegetal para conseguir una extracción de calidad en cuestión de minutos. Cuenta con un temporizador (15 minutos) y tubos para el suministro y drenaje del agua.

- Tamaño aproximado: 40 x 37 cm, altura 50 cm; peso 5 kg
- Capacidad para lavado de ropa (indicativo): 3 kg
- Volumen cámara de lavado: 20 litros aprox.

Icer is the new washing machine of 20 liters for cold water extraction by The Pure Factory. Due to its smooth but effective movement we achieve high quality extractions with each use. Just add cold water, ice and the vegetable material to get a quality extraction in a matter of minutes. It is equipped with a timer (15 minutes) and tubes for water supply and drainage.

- Size: 40 x 37 cm, height 50 cm, weight 5 kg
- Capacity (indicated "clothes"): 3 kg
- Chamber Volume: aprox. 20 liter

La Icer est le nouveau modèle de 20 litres pour l'extraction à froid de notre marque Pure Factory. Grâce à son doux mouvement, nous obtenons des extractions de haute qualité à chaque usage. Ajouter de la glace, de l'eau froide et la matière végétale pour obtenir une extraction de qualité en peu de temps. Il possède un temporisateur (15 minutes) et tubes pour l'approvisionnement et le drainage de l'eau.

- Il possède un temporisateur (15 minutes) et tubes pour l'approvisionnement et le drainage de l'eau
- Taille approximative : 40 x 37 cm, hauteur 50 cm, poids 5 kg
- Capacité pour lavage de vêtement (indicatif) : 3 kg
- Volume de l'espace de lavage : 20ltr. aprox.

**PAREXRRES9003 95,59 €**

**ICER**

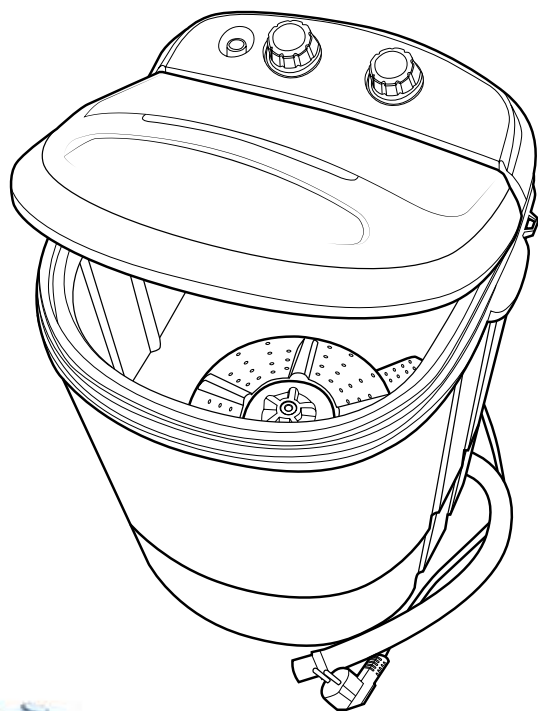

**PAREXRRES9004 169,16 €**

**KIT DE EXTRACCIÓN ICER**  
**ICER EXTRACTION KIT**  
**KIT D'EXTRACTION ICER**

Este kit incluye todo lo necesario para una extracción de calidad con un máximo rendimiento. Cuenta con una lavadora ICER y una bolsa Piramidal Pure Factory de 220 micras, que retiene el material vegetal dejando pasar la resina al agua, un juego de bolsas de extracción Pure Factory (220, 70 y 38 micras) y un termómetro digital con sonda que nos facilitará medir la temperatura del agua.

This complete kit includes the ICER by Pure Factory, 3 bag kit for extraction by Pure Factory (220, 70, 38 microns), a pyramid bag and a digital thermometer with probe allows us to easily control the water temperature in the extraction process.

Ce kit complet inclut la ICER de Pure Factory, le kit de 3 sacs pour l'extraction Pure Factory (220, 70 et 38 microns), un sac pyramidal et un thermomètre digital avec une sonde qui nous permettra contrôler avec grande facilité la température de l'eau dans le processus d'extraction.



**BOLSA PARA EXTRACCIÓN**  
**EXTRACTION BAG**  
**SAC POUR EXTRACTION**

Bolsa para extracción, de 19 litros de capacidad, nos ayudará a sacar el máximo rendimiento de resina en nuestras extracciones en frío.

19 liter Extraction bag, helps us to get the most of resin using the "extraction with ice" - method.

Sac pour extraction d'une capacité de 19 L, qui vous aidera à obtenir un maximum de rendement de résine dans les extractions à froid.

	PAREXR9001	PAREXR9002	PAREXR9003	PAREXRPUR9009	PAREXR9004	PAREXR9005
<b>Precio / Price / Prix</b>	<b>20,57 €</b>	<b>20,57 €</b>	<b>20,57 €</b>	<b>20,57 €</b>	<b>20,57 €</b>	<b>20,57 €</b>
<b>Micras / Microns / Microns</b>	38 µ	70 µ	90 µ	160 µ	185 µ	220 µ



**KIT BOLSAS EXTRACTORAS**  
**EXTRACTION BAGS KIT**  
**KIT DE SACS POUR EXTRACTION**

	PAREXR9006	PAREXR9010	PAREXR9007	PAREXR9008
<b>Precio / Price / Prix</b>	<b>60,50 €</b>	<b>48,16 €</b>	<b>71,39 €</b>	<b>84,70 €</b>
<b>Bolsas /Bags/Sacs</b>	x3 und 220,70,38 µ	x3 und 185,70,38 µ	x4 und 220,90,70,38 µ	x5 und 220,185,90,70,38 µ



**PAREXR9000 20,57 €**  
**BOLSA PIRAMIDAL**  
**PIRAMID BAG**  
**PYRAMIDE SAC**

Bolsa completamente hecha de malla de 220 micras, con cremallera para albergar en su interior hasta unos 350gr de materia vegetal que luego introduciremos en la Resinator para hacer cómodamente nuestras extracciones.

Bag entirely made of 220 micron mesh-screen, equipped with a zipper. Capacity to accommodate up to 350g of herbs in it, which than can be used in the Resinator-Machine to do comfortably all "extractions in cold".

Sac entièrement fait en mailles fines de 220 microns, avec fermeture éclair pour conserver à l'intérieur jusqu'à 350 g de matière végétale qui pent ensuite être utilise dans le Resinator pour effectuer facilement nos extractions.



**BOLSA EXTRACCIÓN TODOMALLA**  
**ALL MESH EXTRACTION BAG**  
**SAC À TAMIS POUR EXTRACTION "ALL MESH"**

Bolsa para extracción tipo "pasado por agua/hielo", hecha entera de malla para un mayor drenaje acortando el tiempo de filtración comparado con las bolsas convencionales.

Ice/Water extraction bag, made entirely of mesh for greater drainage, shortening the filtration time compared to conventional bags.

Sac d'extraction, composé entièrement de maille pour un meilleur drainage raccourcissant le temps de filtration que les sacs conventionnels.

	<b>Precio Price Prix</b>	<b>Características Features Caractéristiques</b>
<b>PAREXRPUR9000</b>	<b>20,57 €</b>	25 MICRAS (20 LTR)
<b>PAREXRPUR9001</b>	<b>20,57 €</b>	45 MICRAS (20 LTR)
<b>PAREXRPUR9002</b>	<b>20,57 €</b>	73 MICRAS (20 LTR)
<b>PAREXRPUR9003</b>	<b>20,57 €</b>	90 MICRAS (20 LTR)
<b>PAREXRPUR9004</b>	<b>20,57 €</b>	120 MICRAS (20 LTR)
<b>PAREXRPUR9005</b>	<b>20,57 €</b>	160 MICRAS (20 LTR)
<b>PAREXRPUR9006</b>	<b>20,57 €</b>	190 MICRAS (20 LTR)
<b>PAREXRPUR9007</b>	<b>20,57 €</b>	220 MICRAS (20 LTR)



**PAREXRPUR9008 97,70 €**

**PACK DE BOLSAS DE EXTRACCIÓN TODOMALLA**  
**PURE FACTORY ALL MESH EXTRACTION BAG KIT**  
**PACK DU SAC À TAMIS POUR EXTRACTION "ALL MESH"**

Conjunto de 5 bolsas para extracción tipo "pasado por agua/hielo", hechas enteras de malla para un mayor drenaje acortando el tiempo de filtración comparado con las bolsas convencionales.

Set of 5 bags for ice/water extraction, made entirely of mesh for greater drainage, shortening the filtration time compared to conventional bags.

Lot de 5 sacs pour extraction de type "passé à travers eau / glace", composé entièrement de maille pour un meilleur drainage raccourcissant le temps de filtration que les sacs conventionnels.

- Tamaño: 20 ltr (5gal.)
- Conjunto 5 bolsas: 25, 73, 120, 160, 220 micras

- Size: 20 ltr (5gal.)
- Set of 5 bags: 25, 73, 120, 160, 220 microns

- Taille: 20 ltr (5gal.)
- Lot de 5 sacs: 25, 73, 120, 160, 220 microns



**PAREXRRES9001 3,99 €**

**MALLA DE PRENSAR 25 MICRAS (20X20 CM)**  
**PRESSING SCREEN 25 MICRONS (20X20 CM)**  
**MAILLE DE PRESSAGE 25 MICRONS (20X20 CM)**

Una malla cuadrada de 25 micras, 20 x 20 cm, sirve para técnicas rosín y ice-o-lator.

Square screen (20x20cm) of 25 microns, perfect for rosin- and ice-o-lator-techniques.

Une maille carrée de 25 microns, 20 cm x 20 cm, qui sert pour des techniques rosín et ice-o-lator.



# PURE SCALE

La gama de básculas de precisión Pure Scale esta formada por diferentes modelos que responden a varios de los estándares más usados del mercado, muy fiables y ofertadas como de costumbre a un precio espectacular. Disponibles en dos precisiones para cada modelo, las diferentes básculas se adaptan a las necesidades de cualquier usuario.

Our range of "Pure Scale" -precision-scales consists of several of the most used models on the market, very reliable and as usual offered at a spectacular price. With an accuracy of 0.1 or 0.01 grams -depending on the model -the different scales are perfectly suited to the needs of any user.

La gamme de balances de précision "Pure Scale" est composée des modèles les plus utilisés sur le marché car très fiables. Comme d'habitude nous vous l'offrons à un prix spectaculaire. Avec une précision de 0,1 ó 0,01 grammes, selon le modèle, les différentes balances s'adaptent parfaitement aux besoins de chaque utilisateur.

PURE SCALE ALI SERIE II	PARBASPSL9007	PARBASPSL9006
Precio / Price / Prix	14,52 €	16,94 €
Capacidad / Capacity / Capacité de pesage	500 gr	100 gr
Precisión / Accuracy / Précision	0,1 gr	0,01 gr

- Robusta Carcasa Externa
- Bandeja de acero inoxidable de pesaje
- Protección de la sobrecarga
- 4 modos de pesaje: g/oz/ozt/dwt (500g)
- 4 modos de pesaje: g/oz/gn/ct
- Dimensiones: 12.7 x 7.6 x 1.7 cm

- Robust Outer Casing
- Stainless Steel Weighing Tray
- Overload Protection
- 4 Weighing Modes: g/oz/ozt/dwt (500g)
- 4 Weighing Modes: g/oz/gn/ct
- Product Dimensions: 12.7 x 7.6 x 1.7 cm

- Carcasse Extérieur Robuste
- Plateau de pesage en acier inoxydable
- Protection contre la surcharge
- 4 modes de pesage: g/oz/ozt/dwt (500g)
- 4 modes de pesage: g/oz/gn/ct
- Dimension: 12.7 x 7.6 x 1.7 cm

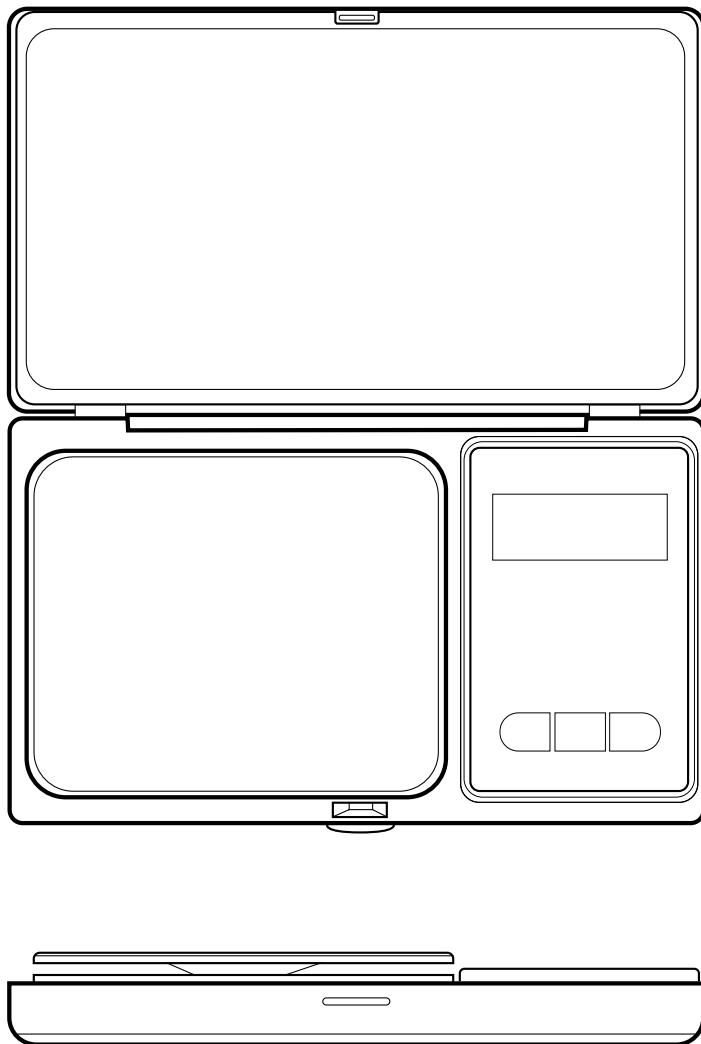



<b>PURE SCALE TYSON SERIE II</b>	<b>PARBASPSL9009</b>	<b>PARBASPSL9008</b>
<b>Precio / Price / Prix</b>	<b>19,36 €</b>	<b>19,36 €</b>
<b>Capacidad / Capacity / Capacité de pesage</b>	500 gr	100 gr
<b>Precisión / Accuracy / Précision</b>	0,1 gr	0,01 gr

- Tapa desmontable
- Display ocultable
- Superficie de pesaje de acero inoxidable
- Protección contra sobrecarga
- 4 modos de pesaje g/oz/gn/ct (500g)
- 4 modos de pesaje g/oz/gn/ct (100g)
- Dimensiones : 9.4cm x 9.4cm x 1.7cm

- Detachable Lid
- Hideaway Display
- Stainless Steel Weighing Tray
- Overload Protection
- 4 Weighing Modes: g/oz/ozt/dwt (500g)
- 4 Weighing Modes: g/oz/ozt/dwt (100g)
- Product Dimensions: 9.4 x 9.4 x 1.7 cm

- Couvercle Démontable
- Display Escamotable
- Plateau de pesage en acier inoxydable
- Protection contre la surcharge
- 4 modes de pesage: g/oz/ozt/dwt (500g)
- 4 modes de pesage: g/oz/gn/ct (100g)
- Dimension: 9.4 x 9.4 x 1.7 cm

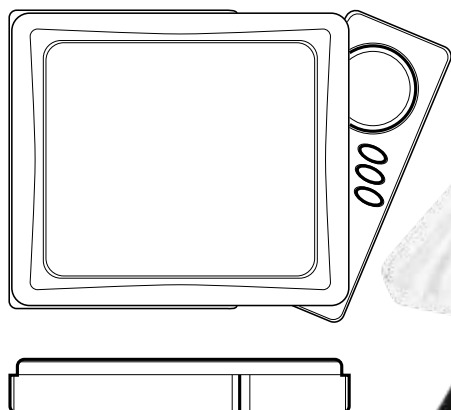



<b>PURE SCALE ROCKY SERIE II</b>	<b>PARBASPSL9011</b>	<b>PARBASPSL9010</b>
<b>Precio / Price / Prix</b>	<b>19,36 €</b>	<b>19,36 €</b>
<b>Capacidad / Capacity / Capacité de pesage</b>	500 gr	100 gr
<b>Precisión / Accuracy / Précision</b>	0,1 gr	0,01 gr

- Tapa desmontable
- Superficie de pesaje de acero inoxidable
- Ultra protección contra sobrecarga
- 4 modos de pesaje g/oz/gn/ct (100g)
- 4 modos de pesaje g/oz/gn/ct (500g)
- Dimensiones: 9.8 x 7.5 x 1.2 cm

- Detachable Lid
- Stainless Steel Weighing Tray
- Ultra Overload Protection
- 4 Weighing Modes: g/oz/ozt/dwt (500g)
- 4 Weighing Modes: g/dwt/gn/ct (100g)
- Product Dimensions: 9.8 x 7.5 x 1.2 cm

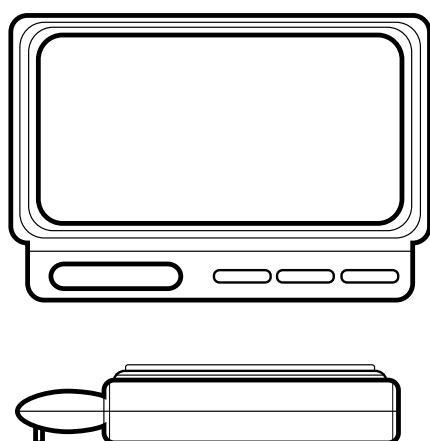
- Couvercle Démontable
- Plateau de pesage en acier inoxydable
- Ultra Protection contre la surcharge
- 4 modes de pesage: g/oz/ozt/dwt (500g)
- 4 modes de pesage: g/dwt/gn/ct (100g)
- Dimension: 9.8 x 7.5 x 1.2 cm





# THE PURE FACTORY

WWW.THEPUREFACTORY.COM



Distribuido en exclusiva por:



# plantasur

www.plantasur.com