



# Catálogo 2025



Ha llegado la próxima generación de iluminación LED profesional. Las luminarias LED Lazerlite Pro combinan un diseño muy compacto, delgado y útil, con componentes de alta calidad y un rendimiento lumínico espectacular. Estas singulares luminarias (con el balastro incorporado en su marco) proporcionan desde 720 a 1.080 vatios de potencia de iluminación real con una eficiencia de 2,75 mol/J o de 3.1 µmol/J gracias a sus potentes diodos de la marca Samsung.

Proporciona atenuación integrada para regular la intensidad de la luz, pero también puede controlarse mediante un controlador estándar de 0-10 V.

- Aplicación: Espectro completo / Floración
- Recomendado. Altura: 20 cm - 60 cm (sobre las plantas)
- Control maestro/esclavo: la luminaria LED puede controlar a otros detrás mediante conexión en cadena

The next generation of professional LED luminaires has arrived. Lazerlite Pro LED luminaires combine a very compact, slim and useful design with high quality components and spectacular light output. These unique luminaires (with the ballast incorporated in the frame) provide between 720 and 1,080 watts of real lighting power with an efficiency of 2.75 mol/J or 3.1 µmol/J thanks to their powerful Samsung diodes.

It provides integrated dimming to regulate light intensity, but can also be controlled by a standard 0-10 V controller.

- Application: Full spectrum / Flowering
- Recommended. Height: 20 cm - 60 cm (above the plants)
- Master/slave control: LED luminaire can control others behind via daisy-chaining

La nouvelle génération de luminaires LED professionnels est arrivée. Les luminaires LED Lazerlite Pro combinent un design très compact, fin et pratique, avec des composants de haute qualité et une performance lumineuse spectaculaire. Ces luminaires uniques (avec le ballast intégré dans leur cadre) fournissent de 720 à 1 080 watts de puissance d'éclairage réelle avec une efficacité de 2,75 mol/J ou de 3,1 µmol/J grâce à leurs puissantes diodes de la marque Samsung.

Il fournit une gradation intégrée pour réguler l'intensité lumineuse, mais peut également être contrôlé par un contrôleur standard 0-10 V.

- Application : Spectre complet / Floraison
- Recommandé. Hauteur : 20 cm - 60 cm (au-dessus des plantes)
- Contrôle maître/esclave : le luminaire LED peut contrôler d'autres luminaires derrière lui via une chaîne en guirlande

## LUMINARIA LED LAZERLITE PRO 720W LED LAZERLITE PRO 720W LUMINAIRE LUMINAIRE LED LAZERLITE PRO 720W



### LAZERLITE PRO

### ILULEDLAZ9002

Entrada de CA / AC input / Entrée AC	200-277 V
Diodos / Diodes / Diodes	2340 x Samsung LM281B+ Pro, 216 x SMD2835 660 nm
Potencia / Power / Puissance	720W ± 5%
Driver	2 x 350 W Letron
PPF	1980 µmol/s
Eficacia / Efficiency / Efficacité	2,75 µmol/J
Medidas / Measures / Dimension	1100 x 1100 x 45 mm
Control / Control / Contrôle	0-10V - RJ12
Peso neto / Net Weight / Poids net	6,25 kg
Protección humedad / Waterproof level / Niveau d'étanchéité	IP54
Factor de potencia / Power factor / Facteur de puissance	>0,9
Ángulo de haz / Beam angle / Angle du faisceau / Facteur de puissance	120°
Temp. de trabajo / Working temperature / Température de fonct.	-20 °C a 35 °C
Garantía / Warranty / Garantie	5 year / años / ans

**LUMINARIA LED LAZERLITE PRO 1080W 3.1**  
**LED LAZERLITE PRO 1080W 3.1 LUMINAIRE**  
**LUMINAIRE LED LAZERLITE PRO 1080W 3.1**



<b>LAZERLITE PRO 1080W 3.1</b>	<b>ILULEDLAZ9005</b>
<b>Entrada de CA / AC input / Entrée AC</b>	200-277 V
<b>Diodos / Diodes / Diodes</b>	4032 x Samsung LM281B+ Pro, 162 x Silan SMD3535-660nm, 288 x Hongli SMD2835-660nm
<b>Potencia / Power / Puissance</b>	1080W ± 5%
<b>Driver</b>	3 controladores integrados de Letron
<b>PPF</b>	3348 µmol/s
<b>Eficacia / Efficiency / Efficacité</b>	3.1 µmol/J
<b>Medidas / Measures / Dimension</b>	1700 x 1100 x 45 mm
<b>Control / Control / Contrôle</b>	0-10V con puertos de entrada/salida RJ12
<b>Peso neto / Net Weight / Poids net</b>	9,8 kg
<b>Protección humedad / Waterproof level / Niveau d'étanchéité</b>	IP54
<b>Factor de potencia / Power factor / Facteur de puissance</b>	>0,9
<b>Ángulo de haz / Beam angle / Angle du faisceau / Facteur de puissance</b>	120°
<b>Temp. de trabajo / Working temperature / Température de fonct.</b>	-20 °C a 35 °C
<b>Garantía / Warranty / Garantie</b>	5 year / años / ans

**ILULEDLAZ9004**

**CONTROLADOR UNIVERSAL LAZERLITE**  
**LAZERLITE UNIVERSAL LED CONTROLLER**  
**CONTROLEUR LAZERLITE UNIVERSALLE**



Este controlador PWM está especialmente diseñado para controlar la luminaria Lazerlite Complete 720W.

Con él, puedes regular la intensidad, la franja horaria de encendido/apagado, un amanecer y atardecer, una disminución de la intensidad en caso de sobre-calentamiento y hasta un apagado en caso de emergencia.

This PWM controller is specially designed to control the Lazerlite Complete 720W luminaire.

With it, you can dim the intensity, the on/off time slot, a sunrise and sunset, a dimming in case of overheating and even a shutdown in case of emergency.

Ce contrôleur PWM est spécialement conçu pour contrôler le luminaire Lazerlite Complete 720W.

Grâce à lui, vous pouvez faire varier l'intensité, la zone horaire on/off, un lever et un coucher de soleil, une gradation en cas de surchauffe et même un arrêt en cas d'urgence.

Las luminarias LED FISSION 720W proporcionan una luz óptima para el desarrollo perfecto de plantas hortícolas desde la germinación hasta la cosecha. Su potencia de 720W está indicada para un área de cultivo de 150x150 cm y es muy equilibrada en toda la superficie. La intensidad de las luminarias puede ser atenuada a través de un dial integrado (25-50-75-100%) para las fases de cultivo en las que las plantas necesitan menos luz.

El espectro de estas luminarias está optimizado para obtener cosechas abundantes, pero a la vez está muy indicado para plantas madre y plantas en estado vegetativo.

Con el balastro integrado o montado sobre el marco, estas luminarias son compactas y ligeras, sin adornos ni elementos innecesarios, trabajando en total silencio, con los mejores resultados.

Las luminarias LED FISSION 720W son controlables externamente y pueden ser conectadas en línea con otras luminarias para ser programadas de manera remota desde una centralita.

The FISSION 720W LED luminaires provide optimal light for the perfect development of horticultural plants from germination to harvest. Its 720W power is suitable for a cultivation area of 150x150 cm and is very balanced over the entire surface. The intensity of the lights can be dimmed using an integrated dial (25-50-75-100%) for the stages of cultivation when the plants need less light.

The spectrum of these luminaires is optimised for abundant harvests, but at the same time is very suitable for mother plants and plants in a vegetative state.

With the ballast integrated or mounted on the frame, these lights are compact and lightweight, without unnecessary decorations or elements, working in total silence, with the best results.

The FISSION 720W LED luminaires are externally controllable and can be connected in line with other luminaires to be programmed remotely from a control unit.

Les luminaires LED FISSION 720W fournissent une lumière optimale pour le développement parfait des plantes horticoles, de la germination à la récolte. Leur puissance de 720W est indiquée pour une surface de culture de 150x150 cm et est très équilibrée sur toute la surface. L'intensité des luminaires peut être atténuée grâce à un cadran intégré (25-50-75-100 %) pour les phases de culture où les plantes ont besoin de moins de lumière.

Le spectre de ces luminaires est optimisé pour obtenir des récoltes abondantes, mais il est également très adapté aux plantes mères et aux plantes en phase végétative.

Avec le ballast intégré ou monté sur le cadre, ces luminaires sont compacts et légers, sans fioritures ni éléments inutiles, fonctionnant en silence total, avec les meilleurs résultats.

Les luminaires LED FISSION 720W sont contrôlables de l'extérieur et peuvent être connectés en ligne avec d'autres luminaires pour être programmés à distance depuis un panneau de contrôle.

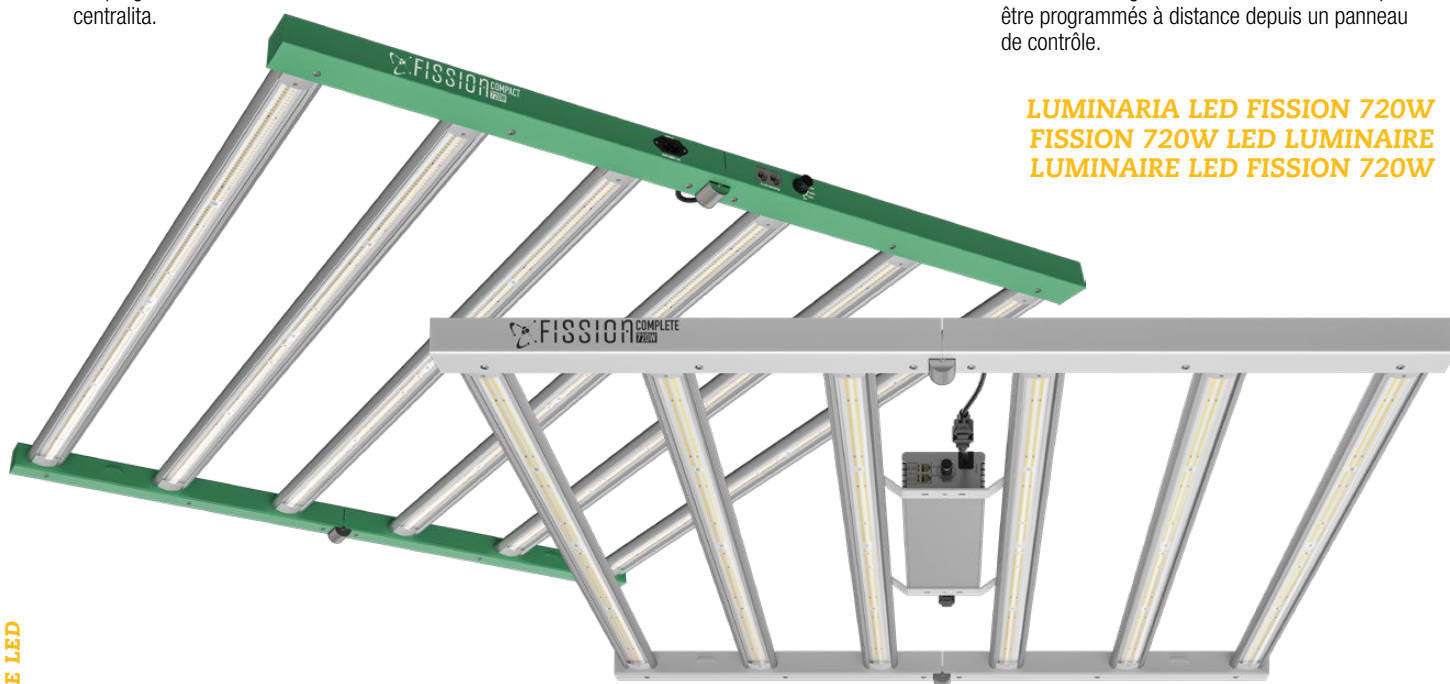

**LUMINARIA LED FISSION 720W**  
**FISSION 720W LED LUMINAIRE**  
**LUMINAIRE LED FISSION 720W**

<b>FISSION LED 720</b>	<b>ILU000044 COMPACT</b>	<b>ILU000045 COMPLETE</b>
<b>Potencia / Power / Puissance</b>	720W (+/- 5%)	
<b>Entrada de CA / AC input / Entrée AC</b>	220-240V	
<b>PPF</b>	1940 µmol/s	
<b>Eficacia / Efficiency / Efficacité</b>	2,7 µmol/J	
<b>Barras de luz / Light bars / Barres lumineuses</b>	6	
<b>Diodos / Diodes / Diodes</b>	1920 x LEDstar SMD 2835 (blanco/white/blanc), 96 x LEDstar SMD 3030 (rojo/red/rouge)	
<b>Altura de montaje / Mounting height / Hauteur de montage</b>	>15cm por encima de las plantas / >15cm above plants / >15 cm sur les plantes	
<b>Gestión térmica / Thermal management / Gestion thermique</b>	Pasiva / Passive / Passive	
<b>Vida útil / Lifespan / Durée de vie</b>	50.000 H	
<b>Factor Potencia / Power Factor / Facteur de puissance</b>	>90%	
<b>Reproducción cromática / Colour rendering / Rendu des couleurs</b>	87.5Ra	
<b>Temp. de trabajo / Working temperature / Température de fonct.</b>	-25°C - 40 °C	
<b>Medidas / Measures / Dimension</b>	1100mm x 1060mm x 38mm	1100mmx1060mmx80mm
<b>Peso / Weight / Poids</b>	6,8 Kg	8,2 Kg
<b>Garantía / Warranty / Garantie</b>	3 year / años / ans	

Cinco modelos para cubrir áreas que van desde 60x60 a los 150x150 cm y es muy versátil al poder usarse en cualquiera de las etapas del cultivo (cuidado de plantas madre, esquejes y plantones, así como las fases de crecimiento y floración). Esta adaptabilidad y variedad en la oferta además se combina con la facilidad de uso y un precio muy competitivo al alcance de cualquier cultivador, dando como resultado una luminaria Led con una relación calidad/precio inmejorable.

Five models to cover areas ranging from 60x60 to 150x150 cm and is very versatile, being able to be used in any of the stages of cultivation (care of mother plants, cuttings and seedlings, as well as the phases of growth and flowering). This adaptability and variety in the offer is also combined with ease of use and a very competitive price within the reach of any grower, resulting in a Led luminaire with an unbeatable quality/price ratio.

Cinq modèles pour couvrir des surfaces allant de 60x60 à 150x150 cm et une grande polyvalence, puisqu'il peut être utilisé dans toutes les phases de la culture (soins aux plantes mères, aux boutures et aux semis, ainsi que dans les phases de croissance et de floraison). Cette adaptabilité et cette variété de l'offre sont également associées à une facilité d'utilisation et à un prix très compétitif à la portée de tout cultivateur, ce qui donne un luminaire à LED d'un rapport qualité/prix imbattable.



<b>FISSION LED</b>	<b>ILULEDFSN9000</b>	<b>ILULEDFSN9001 V2.0</b>	<b>ILULEDFSN9002 V2.0</b>	<b>ILULEDFSN9003 V2.0</b>	<b>ILULEDFSN9004 V2.0</b>
<b>Potencia / Power / Puissance</b>	150 W	240 W	300 W	480 W	600 W
<b>Medidas / Measures / Dimension</b>	300 x 450 x 60 mm	295 x 590 mm		600 x 600 mm	
<b>Peso neto / Net Weight / Poids net</b>	1,5 kg	3,05 kg	3,55 kg	6,1 kg	7,1 kg
<b>Eficiencia / Efficiency / Efficacité</b>	2,32 µmol/J	2,43 µmol/J	2,4 µmol/J	2,43 µmol/J	2,4 µmol/J
<b>FPP</b>	348 µmol/s	583 µmol/s	720 µmol/s	1166 µmol/s	1440 µmol/s
<b>Fuente LED / LED Source / Source LED</b>	SANAN LED 3000K-262PCS, 5000K-132PCS, 660nm-34PCS, 395nm-2PCS, 30nm-2PCS	SANAN LED 3000K-308PCS, 5000K-150PCS, 660nm-68PCS, 395nm-4PCS, 730nm-4PCS	SANAN LED 3000K-395PC, /5000K-195PCS, 660nm-86PCS, 395nm-4PCS, 730nm-4PCS	SANAN LED 3000K-616PC, 5000K-300PCS, 660nm-136PCS, 395nm-8PCS, 730nm-8PCS	SANAN LED 3000K-790PC, 5000K-390PCS, 660nm-172PCS, 395nm-8PCS, 730nm-8PCS
<b>Corriente de entrada 100% / Input current 100% / Tension d'entrée 100%</b>	0,68 - 0,62 A	1,09 - 0,9 A	1,36 - 1,25 A		2,72 - 2,5 A
<b>Atenuador / Attenuator / Atténuateur</b>	40%-60%-80%-100%				
<b>Factor Potencia / Power Factor / Facteur de puissance</b>	>0.95				
<b>Tensión de entrada / Input voltage / Tension d'entrée</b>	+/-10% 220 - 240 V / 50 - 60 Hz				
<b>Voltaje de entrada / AC input voltage / Tension d'entrée CA</b>	175 - 264 V				



Nueva luminaria con eficiencia lumínica real de 3.2  $\mu\text{mol}/\text{J}$  indicada para superficies de cultivo desde 150x150 cm hasta 180x180 cm.

La luminaria de uso agrícola profesional PureLED PRO combina el más alto rendimiento con un diseño original, práctico, a la vez duradero, útil y estable. Los diodos y el balastro de primeras marcas, con sus prestaciones superiores, hacen de esta luminaria una de las más potentes y fiables del mercado.

Su individual sistema de disipación térmica pasiva hace posible prescindir de ventiladores y otras partes móviles logrando de esta manera un funcionamiento totalmente silencioso.

Cuenta con una iluminación de espectro completo para todo el ciclo del cultivo, desde la germinación hasta la cosecha. La intensidad lumínica es regulable a través de un controlador incorporado en 5 pasos (0-25-50-75-100%).

Puede ser operada en cadena por un controlador externo (no incluido).

Fácil instalación, colgar y cultivar.

Garantía: Hasta 5 años.

New luminaire with real luminous efficiency of 3.2  $\mu\text{mol}/\text{J}$  suitable for cultivation areas from 150x150 cm to 180x180 cm.

The PureLED PRO professional agricultural luminaire combines the highest performance with an original, practical design that is at once durable, useful and stable. Top brand diodes and ballast, with their superior performance, make this luminaire one of the most powerful and reliable on the market.

Its unique passive heat dissipation system means that it does not require fans or other moving parts, thus making it completely silent.

It has full spectrum lighting for the entire cultivation cycle, from germination to harvest. The light intensity is adjustable through a built-in controller in 5 steps (0-25-50-75-100%).

Can be daisy-chained to an external controller (not included).

Easy to install, hang up and grow.

Warranty: Up to 5 years.

Nouvelle luminaire avec une efficacité lumineuse réelle de 3,2  $\mu\text{mol}/\text{J}$ , indiquée pour des surfaces de culture de 150x150 cm à 180x180 cm.

Le luminaire professionnel agricole PureLED PRO combine les meilleures performances avec un design original, pratique, durable, utile et stable. Les diodes et le ballast de grandes marques, avec leurs performances supérieures, font de ce luminaire l'un des plus puissants et des plus fiables du marché.

Son système individuel de dissipation thermique passive permet de se passer de ventilateurs et d'autres pièces mobiles, ce qui permet un fonctionnement totalement silencieux.

Il offre un éclairage à spectre complet pour tout le cycle de culture, de la germination à la récolte. L'intensité lumineuse est réglable en 5 étapes (0-25-50-75-100 %) grâce à un contrôleur intégré.

Peut être commandé en chaîne par un contrôleur externe (non inclus).

Installation facile, accrocher et cultiver.

Garantie : jusqu'à 5 ans.

# PURE LED PRO



## PURE LED PRO 680W 3.2

## ILULEDLED9034

<b>Consumo (al 100%) / Power consumption (at 100%) / Consommation (à 100%)</b>	680 W (+/-5%)
<b>PPF</b>	2108 $\mu\text{mol}/\text{s}$
<b>Eficiencia / Efficiency / Eficiencia</b>	3.23 $\mu\text{mol}/\text{J}$
<b>Medidas / Measures / Dimension</b>	1125 x 1100 x 80 mm
<b>Peso neto / Net Weight / Poids nets</b>	12.7 Kg
<b>Voltaje de entrada / AC input voltage / Tension d'entrée CA</b>	AC, 100-277 V, 50/60 Hz
<b>Diodos / Diodes / Diodes</b>	Samsung LM281B+ Pro (2880 uds), Silan SMD 3535 (192 uds)
<b>Ángulo de haz / Beam angle / Angle du faisceau</b>	120°

# PURE LED EXPERT

La luminaria EXPERT 720W brinda la posibilidad de diseñar individualmente una curva lumínica para cada fase de cultivo e incluye un canal extra para añadir radiación UV. El espectro puede ser ajustado a las necesidades de una genética en concreto para poder obtener así el mejor desarrollo. La luminaria está equipada con dos canales individualmente regulables para las fases Vegetativo y Floración, además de un tercer canal incorporado para regular por separado la radiación UV.

El modelo EXPERT es perfecto para el cultivador que quiere suministrar a sus plantas un espectro optimizado en luz PAR e incluir un extra de radiación UV para asegurar un desarrollo perfecto de la planta.

En términos de calidad la luminaria EXPERT 720W proporciona las mismas prestaciones que la ya experimentada gama PRO de Pure LED con su combinación de un rendimiento alto y diseño original, práctico, a la vez duradero, útil y estable.

Su individual sistema de disipación térmica pasiva hace posible prescindir de ventiladores y otras partes móviles logrando de esta manera un funcionamiento totalmente silencioso.

La luminaria Pure LED EXPERT 720W está indicada para superficies de cultivo de hasta 150 x150 cm.

La distancia entre la luminaria y las plantas para un desarrollo óptimo es de 20 a 60 cm.

The EXPERT 720W luminaire offers the possibility of individually designing a light curve for each cultivation phase and includes an extra channel to add UV radiation. The spectrum of the lamp can be adjusted to the needs of a specific genetics in order to get the best out of your crop. The luminaire is equipped with two individually adjustable channels for the Vegetative and Flowering phases, as well as a third built-in channel to regulate UV radiation separately.

The EXPERT model is perfect for the grower who wants to supply his plants with an optimized spectrum in PAR light and include extra UV radiation to ensure perfect plant development.

In terms of quality, the EXPERT 720W luminaire provides the same features as the already experienced Pure LED PRO range with its combination of high performance and original, practical design, while being durable, useful and stable.

Its individual passive heat dissipation system makes it possible to dispense with fans and other moving parts, thus achieving totally silent operation.

The Pure LED EXPERT 720W luminaire is indicated for cultivation surfaces of up to 150 x150 cm.

The distance between the luminaire and the plants for optimal development is 20 to 60 cm.

Le luminaire EXPERT 720W offre la possibilité de concevoir individuellement une courbe de lumière pour chaque phase de culture et comprend un canal supplémentaire pour ajouter un rayonnement UV. Le spectre peut être ajusté aux besoins d'une génétique spécifique afin d'obtenir le meilleur développement. Le luminaire est équipé de deux canaux réglables individuellement pour les phases de végétation et de floraison, ainsi que d'un troisième canal intégré pour réguler séparément le rayonnement UV.

Le modèle EXPERT est parfait pour le cultivateur qui souhaite fournir à ses plantes un spectre optimisé en lumière PAR et inclure un rayonnement UV supplémentaire pour assurer un développement parfait de la plante.

En termes de qualité, le luminaire EXPERT 720W offre les mêmes caractéristiques que la gamme Pure LED PRO déjà expérimentée avec sa combinaison de hautes performances et de design original et pratique, tout en étant durable, utile et stable.

Son système individuel de dissipation thermique passive permet de se passer de ventilateurs et d'autres pièces mobiles, obtenant ainsi un fonctionnement totalement silencieux.

Le luminaire Pure LED EXPERT 720W est indiqué pour des surfaces de culture jusqu'à 150 x150 cm.

La distance entre le luminaire et les plantes pour un développement optimal est de 20 à 60 cm.

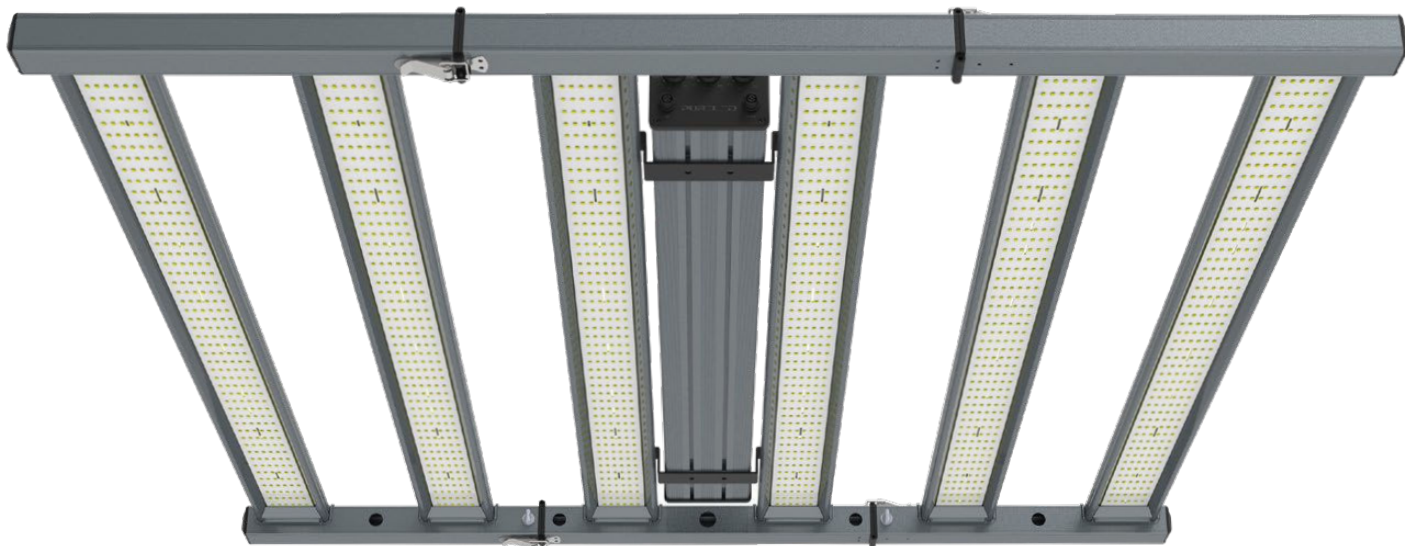

PURE LED EXPERT	ILULEDLED9019
<b>Consumo (al 100%) / Power consumption (at 100%) / Consommation (à 100%)</b>	720 W
<b>PPF</b>	2016 µmol/s
<b>Eficiencia / Efficiency / Eficiencia</b>	2.8 µmol/J
<b>Medidas / Measures / Dimension</b>	1125 x 1100 x 80 mm
<b>Peso neto / Net Weight / Poids net</b>	13.5 Kg
<b>Voltaje de entrada / AC input voltage / Tension d'entrée CA</b>	AC, 100-277 V, 50/60 Hz
<b>Diodos / Diodes / Diodes</b>	Samsung LM281B+ Pro (2880 u.), Hongltronics SMD 3535 (660nm-126 uds, 385nm-24 u.)
<b>Ángulo de haz / Beam angle / Angle du faisceau</b>	120°

La Versión 2.0 de la conocida gama "Q" de PureLED con sus 4 diferentes modelos está muy indicada para el cultivador auto-suficiente - cubriendo todas las áreas de cultivo - desde pequeños espacios de 0,5 m<sup>2</sup> hasta grandes extensiones interconectando múltiples luminarias.

La gama "Q" con sus varios modelos y prestaciones es perfecta para combinarla con los diversos tamaños de armarios de cultivo existentes en el mercado.

Con la luminaria "Q" cubrimos superficies desde los 60x60 cm (Q150), 80x80 cm (Q240), 100x100 cm (Q320), hasta 120x120 cm (Q420).

La luminaria incluye una práctica regulación manual continua gradual de la intensidad lumínica.

También puede ser operada con un controlador externo (no incluido) brindándole aún más funciones y versatilidad a la luminaria como son: un amanecer y atardecer, reducción de intensidad en caso de sobrecalentamiento o el apagado total en casos de emergencia.

Es ligera y prescinde totalmente de partes móviles, por lo que es totalmente silenciosa.

Version 2.0 of the well-known PureLED "Q" range with its 4 different models is very suitable for the self-sufficient grower - covering all cultivation areas - from small spaces of 0.5 m<sup>2</sup> to long extensions interconnecting multiple luminaires.

The "Q"-range with its several models and features is perfect for combining with the various sizes of grow cabinets on the market.

With the "Q"-luminaire we cover surfaces ranging from 60 x 60 cm (Q150), 80 x 80 cm (Q240), 100 x 100 cm (Q320), up to 120 x 120 cm (Q420).

The luminaire includes a practical gradual continuous manual regulation of the light intensity.

The luminaire can also be operated with an external controller (not included), providing even more functions and versatility, such as sunrise and sunset, intensity reduction in case of overheating or total shutdown in case of emergency.

The luminaire is light and completely free of moving parts, so it works completely silent.

La versión 2.0 de la célebre gama PureLED «Q», con sus 4 modelos diferentes, conviene perfectamente al cultivador autónomo - cubriendo todas las zonas de cultivo - desde pequeños espacios de 0,5 m<sup>2</sup> hasta grandes extensiones interconectando varias luminarias.

La gama «Q», con sus diferentes modelos y características, es perfecta para ser combinada con los diferentes tamaños de tentes de cultivo disponibles en el mercado.

Avec le luminaire «Q», nous couvrons des surfaces allant de 60 x 60 cm (Q150), 80 x 80 cm (Q240), 100 x 100 cm (Q320), jusqu'à 120 x 120 cm (Q420).

Le luminaire comprend une fonction pratique de gradation manuelle en continu.

Il peut également fonctionner avec un contrôleur externe (non inclus) offrant encore plus de fonctions et de polyvalence au luminaire, comme le lever et le coucher du soleil, la réduction d'intensité en cas de surchauffe ou l'arrêt total en cas d'urgence.

Le luminaire est léger et ne comporte aucune pièce mobile, il est donc totalement silencieux.

# PURE LED Q 2.0



PURE LED Q v2.0	ILULEDLED9020	ILULEDLED9021	ILULEDLED9022	ILULEDLED9023
<b>Medidas / Measures / Dimension</b>	357 x 357 x 43 mm	450 x 450 x 43 mm	540 x 540 x 43 mm	628 x 628 x 43 mm
<b>Peso neto / Net Weight / Poids net</b>	2.8 kg	4.5 kg	5.6 kg	6.4 kg
<b>Voltaje de entrada / AC input voltage / Tension d'entrée CA</b>	100-277V, AC			
<b>Consumo / Consumption / Consommation</b>	150 W	240 W	320 W	420 W
<b>Factor Potencia / Power Factor / Facteur de puissance</b>	>0.90			
<b>Protección humedad / Waterproof level / Niveau d'étanchéité</b>	IP54			
<b>LED Samsung LMB281+ PRO</b>	576 u.	896 u.	1280 u.	1792 u.
<b>LED Honglitrionics SMD3535</b>	42 u.	48 u.	90 u.	96 u.
<b>Eficiencia / Efficiency / Efficacité</b>	2.7 µmol/J			
<b>Color / Color / Couleur</b>	4000K Blanco / White / Blanc + 660nm Rojo / Red / Rouge			
<b>Ángulo de haz / Beam angle / Angle du faisceau</b>	120°			
<b>Espectro / Spectrum / Spectre</b>	Completo / Full / Complet			
<b>Control / Control / Contrôle</b>	0 a 10V			
<b>Temperatura / Temperature / Température</b>	-25°C a 35°C			



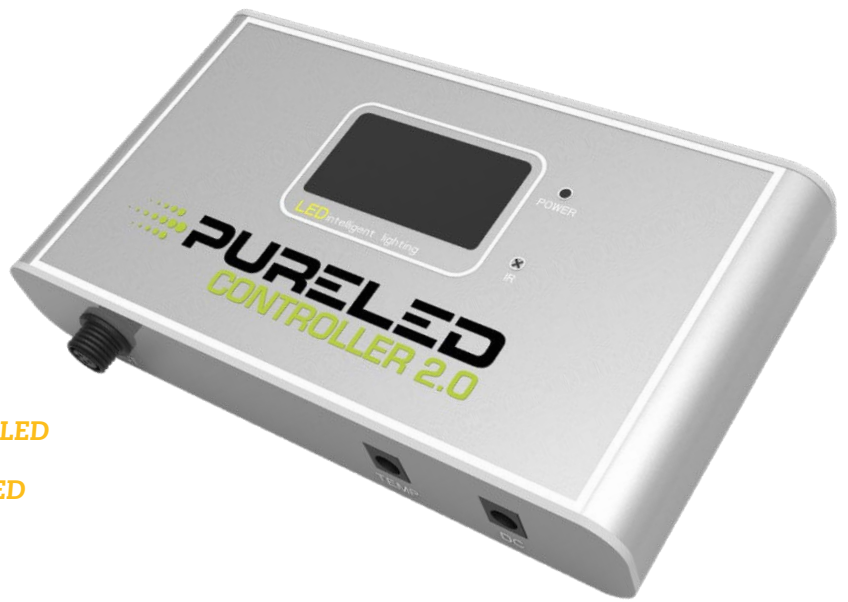

**ILULEDLED9015**

**CONTROLADOR INTELIGENTE 2.0 PURE LED  
SMART CONTROLLER 2.0 PURE LED  
CONTROLEUR INTELLIGENT 2.0 PURE LED**

El Controlador inteligente 2.0 de PureLED es una herramienta muy útil para controlar la intensidad lumínica y los ciclos de encendido / apagado de las luminarias PureLED.

Un sólo controlador puede operar hasta 250 luminarias PRO, MAX y EXPERT de PureLED.

Este dispositivo proporciona la posibilidad de simular un amanecer y atardecer en tu jardín interior.

Equipado con función de seguridad para reducir la potencia lumínica en caso de que en la sala haya demasiado calor, hasta el apagado total de las luces en caso de emergencia.

Características:

- Programación de los ciclos Día/Noche
- Intensidad de luz programable
- Simulación de Amanecer/Atardecer
- Apagado de seguridad
- 3 canales de iluminación independientes (útil cuando se usa con el modelo EXPERT con UV)
- 1 sólo controlador para hasta 250 luminarias

The PureLED Controller V2.0 is a very useful tool to control the light intensity and on/off-cycles of your PureLED luminaires.

A single controller can operate up to 250 units of any PureLED models PRO, MAX and EXPERT.

This device provides you with the possibility to simulate a sunrise and sunset to your indoor garden.

It is also equipped with a safety function to reduce the light intensity in case the room is too hot, until the lights are completely switched off in an event of emergency.

Features:

- Day/Night cycle programming
- Programmable light intensity
- Simulation of Sunrise/Sunset
- Safety shutdown
- 3 independent lighting channels (useful when used with the EXPERT model including UV-Channel)
- 1 single controller operates up to 250 luminaires

Le contrôleur PureLED V2.0 est un outil très utile pour contrôler l'intensité lumineuse et les cycles marche/arrêt des luminaires.

Un seul contrôleur peut faire fonctionner jusqu'à 250 luminaires PureLED MAX, EXPERT et toute la gamme PureLED PRO.

Cet appareil offre la possibilité de simuler un lever et un coucher de soleil dans votre jardin intérieur.

Il est également équipé d'une fonction de sécurité permettant de réduire l'intensité lumineuse en cas de chaleur excessive dans la pièce, jusqu'à l'extinction totale des lumières en cas d'urgence.

Caractéristiques :

- Programmation du cycle jour/nuit
- Intensité lumineuse programmable
- Simulation du lever/coucher du soleil
- Arrêt de sécurité
- 3 canaux d'éclairage indépendants (utiles lorsqu'ils sont utilisés avec le modèle EXPERT)
- 1 contrôleur pour un maximum de 250 luminaires

**CABLE SEÑAL PURE LED  
SIGNAL CABLE PURE LED  
CÂBLE DE SIGNAL LED PURE**

Cable de señal para conectar el controlador con la luminaria Pure LED, o para conexiones entre ellas.

*\* Sólo para la gama Pure Led Pro*

Signal cable to connect the Pure LED luminaires with the controller or between itself.

*\* Only for the Pure Led Pro range*

Câble de signal pour connecter le contrôleur au luminaire Pure LED, ou pour les connexions entre eux.

*\* Uniquement pour la gamme Pure Led Pro*

<b>ILULEDLED9003</b>	<b>26,38 €</b>	5 M
<b>ILULEDLED9004</b>	<b>45,98 €</b>	10 M



**ILULEDLED9013**

**CABLE DE ALIMENTACIÓN PURE LED  
PURE LED POWER CABLE  
CÂBLE D'ALIMENTATION PURE LED**

Cable de alimentación compatible con todos los modelos de Pure Led.

Power cable compatible with all Pure Led models.

*Câble d'alimentation compatible avec tous les modèles de Pure Led.*



# P-LED

Útil barra de LED, con ganchos para colgarlos en vertical u horizontal.

- GROWTH: Ideal para las primeras semanas de las plantas (esquejes o plántones)
- BLOOM: Ideal como luz auxiliar entre plantas en floración
- Más penetración y mayor rendimiento que las tecnologías que aplican fluorescentes.
- Espectro ajustado a cada fase del cultivo
- También pueden ser usados como iluminación adicional de HPS

Voltaje: 85-264 V - 50/60Hz

Posibilidad de encadenar hasta 10 unidades de 26W con un sólo cable de alimentación.

NO INCLUYE CABLE DE ALIMENTACIÓN. El cable de alimentación puede ser adquirido por separado (ILULEDLED9029).

Useful LED bar, with hooks to hang them vertically or horizontally.

- GROWTH: Ideal for the first weeks of the plants (cuttings or seedlings).
- BLOOM: Ideal as an auxiliary light between flowering plants
- More penetration and higher performance than fluorescent technologies.
- Spectrum adjusted to each phase of the crop
- They can also be used as additional HPS lighting

Voltage: 85-264 V - 50 / 60Hz

Possibility of chaining up to 10 26W units with a single power cable.

NO INCLUYE CABLE DE ALIMENTACIÓN. The power cable can be purchased separately (ILULEDLED9029).

Barre de LED utile, avec des crochets pour une suspension verticale ou horizontale.

- GROWTH : Idéal pour les premières semaines des plantes (boutures ou semis)
- BLOOM : Idéal comme lumière d'appoint entre les plantes à fleurs
- Une plus grande pénétration et un meilleur rendement que les technologies fluorescentes.
- Spectre adapté à chaque phase de la culture
- Peut également être utilisé comme éclairage supplémentaire HPS

Tension : 85-264 V - 50/60Hz.

Possibilité de connecter jusqu'à 10 unités de 26W avec un seul câble d'alimentation.

NO INCLUYE CABLE DE ALIMENTACIÓN. Le câble d'alimentation peut être acheté séparément (ILULEDLED9029).



CRECIMIENTO/VEGETATIVE	ILULEDLED9025	ILULEDLED9026
T. de color / Colour temp / T. de Couleur	6500K	6500K
Potencia / Power / Puissance	26w	42w
Medidas / Measures / Dimensions	54 x 4 x 3 cm	95 x 4 x 3 cm



FLORACIÓN/BLOOM	ILULEDLED9027	ILULEDLED9028
T. de color / Colour temp / T. de Couleur	2100K	2100K
Potencia / Power / Puissance	26w	42w
Medidas / Measures / Dimensions	54 x 4 x 3 cm	95 x 4 x 3 cm

## ILULEDLED9029

### CABLE ALIMENTACION P-LED V2.0 (2 METROS) POWER CABLE P-LED V2.0 (2 METER) CÂBLE D'ALIMENTATION V2.0 (2 MÈTRES)

Este es el cable de alimentación es indicado para las barras P-LED V2.0. Longitud 2 metros.

Cada cable de alimentación se puede usar con hasta 5 barras de 42 W o 10 barras de 26 W.

This is the power cable indicated for the P-LED V2.0 bars. Length 2 meters.

Each power cable can be used with up to 5 bars of 42 W or 10 bars of 26 W.

Ce câble d'alimentation convient aux barres P-LED V2.0. Longueur 2 mètres.

Chaque câble d'alimentation peut être utilisé avec 5 barres de 42 W ou 10 barres de 26 W.



Pure Light ofrece una iluminación adecuada para todos los estados de desarrollo de la planta.  
 Pure Light, la solución perfecta para el cultivo interior, todos los productos son de la más alta calidad disponible en el mercado, comprobado y certificado.

Pure Light offers the appropriate illumination for all the development stages of the plant.  
 Pure Light is the perfect option for indoor growing, all products have the highest quality available in the market, tested and certified.

Pure Light offre un éclairage approprié pour toutes les étapes de développement de la plante.  
 Pure light, la solution parfaite pour la culture intérieure, tout les produits sont de la plus haute qualité disponible sur le marché, testé et certifié.

Lámpara de alta presión de Sodio, especialmente diseñada para tener el espectro necesario para ser apta para la fase de crecimiento y floración de su cultivo.

High Pressure Sodium Lamp, specially designed to provide the spectrum necessary during the growth and flowering phase of your crops.

Lampe de haute pression de Sodium, spécialement conçue afin d'obtenir le spectre nécessaire pour être utilisé durant les phases de croissance et de floraison de vos cultures.

<b>HPS GROW-BLOOM MAX</b>	<b>ILUBOM9001 250w</b>	<b>ILUBOM9002 400w</b>	<b>ILUBOM9003 600w</b>
<b>T. de color / Colour temp / T. de Couleur</b>	2100k	2100k	6400k
<b>Potencia / Power / Puissance</b>	250w	400w	600w
<b>Lumens</b>	32000 Aprox	56000 Aprox	90000 Aprox

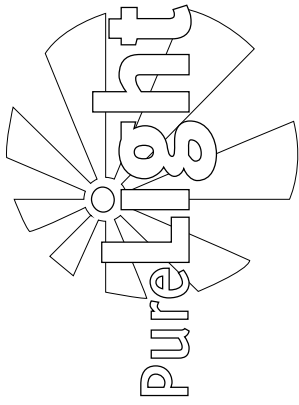

# HPS



Lámpara de alta presión de Sodio, especialmente desarrollada para tener el espectro ideal para la fase de floración de su cultivo.

High Pressure Sodium Lamp, specially developed to provide the perfect spectrum during the flowering phase of your crop.

Lampe de haute pression de Sodium, spécialement conçue afin d'obtenir le spectre idéal pour la phase de floraison de vos cultures.

<b>HPS BLOOM</b>	<b>ILUBOM9004 400w</b>
<b>T. de color / Colour temp / T. de Couleur</b>	2100k
<b>Potencia / Power / Puissance</b>	400w
<b>Lumens</b>	48000 Aprox

# HPS

## ILUBOMPHL9000

### BOMBILLA GREEN POWER PLUS 1000W HPS 400 V - DE - GREEN POWER PLUS 1000W HPS 400 V - DE - LAMP AMPOULE GREEN POWER PLUS 1000W DE 400V HPS

Lámpara HPS de doble terminal (DE) de 1000 Watts

- Proporciona un 35% más de energía disponible que la lámpara HPS estándar
- Ofrece un espectro optimizado y un alto nivel de radiación activa fotosintética para promover el crecimiento saludable de las plantas.
- Especialmente diseñado para balastos de alta frecuencia
- La ausencia de alambre elimina cualquier sombra en el haz
- Cristal de cuarzo
- Sólo para funcionamiento en horizontal

1000W HPS Double Ended (DE) lamp

- Provide 35% more available energy than the standard high pressure sodium lamp.
- Deliver an optimized spectrum and high level of photosynthetic active radiation to promote healthy plant growth
- Specially designed for high frequency ballasts
- Absence of frame wire eliminates any shadows in the beam
- The jacket is made from quartz glass
- For horizontal burning only

Ampoule Green Power Double-Ended (DE) de 1000W 400V

- 35% de lumière en plus qu'avec une ampoule HPS standard
- Offre un spectre optimal et un haut niveau de PAR
- Pour ballast de haute fréquence DE 400V
- L'absence de fil de fer élimine l'ombre dans le faisceau
- Verre Quartz
- Utilisation pour fonctionnement à l'horizontal



Lámparas de alta presión, de Halogenuros Metálicos, especialmente desarrolladas para tener el espectro ideal para la fase de crecimiento de su cultivo.

High Pressure Lamps, of Metal Halide, specially developed to provide the perfect spectrum during the growing phase of your crop.

Lampe de haute pression aux Halogénures Métalliques, spécialement conçue afin d'obtenir le spectre idéal pour la phase de croissance de vos cultures.

MH	ILUBOM9006 250w GROW	ILUBOM9007 400w GROW	ILUBOMPUR9026 600w GROW
T. de color / Colour temp / T. de Couleur	6400k	6400k	6400k
Potencia / Power / Puissance	250w	400w	600w
Lumens	25000 Aprox	40000 Aprox	55000 Aprox

# MH



Lámparas CFL para crecimiento, floración o mixtas. La temperatura de color se ha optimizado al máximo para permitir su uso en todas las fases del cultivo. Ofrecen las siguientes ventajas:

- Luz fría, su baja emisión de calor permite situarlas a corta distancia de las plantas sin perjudicarlas
- Balastro integrado en la bombilla
- Su casquillo E40 nos permite utilizarla con reflectores convencionales simplemente conectándola a 220V

This CFL lamps has been especially developed to provide the ideal spectrum during the growth , flowering and mixed phases of your crop, it offers the following advantages and characteristics:

- Cold light, and sutch low heat emission that could keep it near the plants without harming them.
- Ballast integrated in the bulb
- The E40 lampholder allows its use with conventional reflectors by simply connecting it to 220V.

Lampes CFL spécialement conçues afin d'obtenir le spectre idéal pour la phases de croissance, de floraison et mixtas de vos cultures, elle offre en plus les avantages / caractéristiques suivants:

- Lumière froide, sa faible émission de chaleur permet de la poser près des plantes sans les mettre en danger.
- Le ballast est intégré à l'ampoule.
- Le culot E40 permet de l'utiliser avec des réflecteurs conventionnels, simplement en le connectant au 220V.

# CFL

CFL GROW	ILUBOM9011 200w		
T. de color / Colour temp / T. de Couleur	6400k		
Potencia / Power / Puissance	200w		
Elementos / Elements / Eléments	8		

CFL GREENPOWER	ILUBOM9016 125w	ILUBOM9018 200w	ILUBOM9019 250w
T. de color / Colour temp / T. de Couleur	2700k-6400k	2700k-6400k	2700k-6400k
Potencia / Power / Puissance	125w	200w	250w
Elementos / Elements / Eléments	5	8	8

CFL BLOOM	ILUBOM9013 150w	ILUBOM9014 200w	ILUBOM9015 250w
T. de color / Colour temp / T. de Couleur	2700k	2700k	2700k
Potencia / Power / Puissance	150w	200w	250w
Elementos / Elements / Eléments	6	5	8



# CMH

ILUCMHBAL9005

**LÁMPARA PURE CMH 600W 3.000K**  
**PURE CMH 600W 3.000K LAMP**  
**AMPOULE PURE CMH 600W 3.000K**



La lámpara Pure CMH 600W alcanza un amplio abanico de espectros que no se consigue con las bombillas de HPS o MH, resultando en una luz más parecida a la natural del Sol que proporciona plantas saludables, cargadas de cannabinoides y aceites esenciales.

Es compatible con balastos para bombillas de alta intensidad de descarga de 600W como los utilizados en lámparas HPS y MH sin necesidad de adaptadores. Funciona con balastos electro-magnéticos de 600W.

Esta lámpara de CMH/LEC puede ser usada con reflectores habituales puesto que lleva un casquillo de rosca (E40).

ATENCIÓN: esta lámpara no es compatible con balastos electrónicos de alta frecuencia.

The Pure CMH 600W lamp reaches a wide spectrum of spectra that is not achieved with HPS or MH bulbs, resulting in a light more similar to the natural one of the Sun that provides healthy plants, loaded with cannabinoids and essential oils.

It is compatible with ballasts for 600W high intensity discharge bulbs such as those used in HPS and MH lamps without adapters. Works with 600W electro-magnetic ballasts.

This CMH/LEC lamp can be used with any reflector using standard E40-lampholders.

ATTENTION: this lamp is not compatible with high frequency electronic ballasts.

L'ampoule CMH 600 W de Pure permet d'obtenir un large spectre qui ne peut être égalée par les ampoules HPS ou MH. Cela donne une lumière plus naturelle, semblable à celle du soleil, qui favorise des plantes saines et pleines de cannabinoides et d'huiles essentielles.

Elle est compatible avec les ballasts pour ampoules à décharge à haute intensité de 600 W, comme ceux utilisés pour les lampes HPS et MH, sans avoir besoin d'adaptateurs. Elle fonctionne avec des ballasts électromagnétiques de 600 W.

Cette lampe CMH/LEC peut être utilisée avec des réflecteurs ordinaires, car elle possède une douille filetée (E40).

AVERTISSEMENT : Cette lampe ne convient pas aux ballasts électroniques haute fréquence.

# LED

ILUBOM9000  
**GREEN LED 3,5W**

Ilumina tu cultivo durante la fase nocturna sin alterar el fotoperíodo. De alta eficiencia energética con solo 3,5 Wátios de consumo.

Illuminates your grow-room during the night time without disturbing the plant's photo-period. High energy efficiency with only 3.5 watts of power-consumption.

Eclaire vos cultures durant les phases nocturnes sans gêner la photosynthèse des plantes. De grande efficacité énergétique avec seulement 3,5 W de consommation.

**Medidas**  
**Measures**  
**Dimensions**

**110 mmx360**

**Casquillo**  
**Socket**  
**Douille d'ampoule**

**E27**



Lámparas fluorescentes con el formato adecuado para los reflectores T-Neon para la fase de crecimiento, enraizado o floración.

Fluorescent lamps in the right format to be used with T-Neon reflectors in either growth, rooting or bloom phases.

Une lampe fluorescente avec un format adapté pour être utilisé sur les réflecteurs T-Neon durant la phase de croissance, d'enracinement ou de floraison.



# PLL

	ILUBOM9024 55w GROW	ILUBOM9025 55w BLOOM
<b>T. de color / Colour temp / T. de Couleur</b>	6400k	2700k
<b>Potencia / Power / Puissance</b>	55w	55w

El balastro regulable Fission es un balastro electrónico indicado para lámparas HPS y MH.

El balastro es regulable en 4 posiciones, 250W, 400W, 600W y "Super-Lumen".

De esta manera el balastro le permite hacer funcionar sus luces a 250 o 400 W durante el crecimiento vegetativo, cuando sus plantas aún no necesitan niveles de luz más altos, lo que le permite ahorrar energía.

Los niveles de salida pueden elevarse más tarde a 600W e incluso Super-Lumens durante la etapa de floración cuando se requiere una máxima potencia.

- Potencia de 600W
- HPS y MH
- Estabilizador de voltaje
- Protección de la lámpara
- Atenuador de potencia

The Fission adjustable ballast is an electronic ballast suitable for HPS and MH lamps.

The ballast is adjustable in 4 positions, 250W, 400W, 600W and "Super-Lumen".

This way the ballast allows you to run your lights at 250 or 400 W during vegetative growth, when your plants do not yet need higher light levels, allowing you to save energy.

The output levels can be raised later to 600W and even Super-Lumens during the flowering stage when maximum power is required.

- 600W power
- HPS and MH
- Voltage stabilizer
- Lamp protection
- Power dimmer

Le ballast réglable Fission est un ballast électronique adapté aux lampes HPS et MH.

Le ballast est réglable sur 4 positions, 250 W, 400 W, 600 W et « Super-Lumen ».

Ainsi, le ballast vous permet de faire fonctionner vos lampes à 250 ou 400 W pendant la croissance végétative, lorsque vos plantes n'ont pas encore besoin de niveaux de lumière plus élevés, ce qui vous permet d'économiser de l'énergie.

Les niveaux de sortie peuvent être augmentés ultérieurement à 600 W et même à Super-Lumens pendant la phase de floraison, lorsque la puissance maximale est requise.

- Puissance de 600 W
- HPS et MH
- Stabilisateur de tension
- Protection de la lampe
- Atténuateur de puissance



ILUBALFIS9001

**BALASTRO ELECTRÓNICO FISSION 600W**  
**FISSION 600W ELECTRONIC BALLAST**  
**BALLAST ÉLECTRONIQUE FISSION 600 W**

El balastro Pure Light es un balastro electromagnético para la alimentación de lámparas de descarga (HID), ya sean lámparas de tipo HPS o MH. Este balastro proporciona la intensidad de corriente adecuada a la lámpara, lo que ayuda a mejorar el rendimiento y durabilidad de nuestro sistema de iluminación. Mejor relación calidad-precio.

#### Características:

- Conexiones fáciles y seguras
- Arranque electrónico
- Protección térmica incorporada
- Compatible con lámparas HPS y MH
- **MODELO PLUG & PLAY:** 1,5 M. de cable con conector C-14 incluido

The Pure Light ballast is an electro-magnetic ballast for powering discharge lamps (HID), whether they are HPS or MH type lamps. This ballast provides the proper intensity of current to the lamp, helping to improve the performance and durability of our lighting system. Best value for money.

#### Characteristics:

- Easy and safe connections
- Electronic start
- Built-in thermal protection
- Compatible with HPS and MH lamps
- **PLUG & PLAY MODEL:** 1.5M cable with C-14 connector included

Le ballast Pure Light est un ballast électromagnétique pour l'alimentation de lampes à décharge (HID), qu'il s'agisse de lampes de type HPS ou MH. Ce ballast fournit la bonne intensité de courant à la lampe, ce qui contribue à améliorer les performances et la durabilité de notre système d'éclairage. Meilleur rapport qualité prix.

#### Caractéristiques:

- Connexions faciles et sûres
- Démarrage électronique
- Protection thermique intégrée
- Compatible avec les lampes HPS et MH
- **MODÈLE PLUG & PLAY:** Connecteur C-14 et 1,5M câble inclus



**BALASTRO PURE LIGHT CERRADO V2**  
**PURE LIGHT CLOSED BALLAST V2**  
**PURE LIGHT BALLAST FERME V2**

CULBALBPF9004	600 W
CULBALBPF9002 (PLUG & PLAY)	600 W

Balastro electromagnético para iluminación con lámparas HID.

- Potencia: 600W
- Tipo de lámpara: 600W HPS/MH
- Voltaje: 220-240V AC
- Voltaje de entrada: 190C AC-250V AC
- Frecuencia: 50-60 HZ
- Corriente de entrada: Max 3.0 A
- Voltaje de arranque: 3.5-5 KV
- Factor de potencia + 0.90
- Eficiencia: 92%
- Protección cortocircuito
- Distancia de la lámpara: 12 M
- Temperatura de funcionamiento: -30°C - +50°C
- TA-TC: 30°C - 70°C

Electromagnetic ballast for lighting with HID lamps.

- Power: 600W
- Lamp type: 600W HPS/MH
- Voltage: 220-240V AC
- Input voltage: 190C AC-250V AC
- Frequency: 50-60 HZ
- Input current: Max 3.0 A
- Starting voltage: 3.5-5 KV
- Power factor + 0.90
- Efficiency: 92%
- Short circuit protection
- Lamp distance: 12 M
- Operating temperature: -30°C - +50°C
- TA-TC: 30°C - 70°C

Ballast électromagnétique pour l'éclairage avec des lampes HID.

- Puissance : 600W
- Type de lampe : 600W HPS/MH
- Voltage : 220-240V AC
- Tension d'entrée : 190C AC-250V AC
- Fréquence : 50-60 HZ
- Courant d'entrée : Max 3.0 A
- Tension de démarrage : 3,5-5 KV
- Facteur de puissance + 0,90
- Rendement : 92 %.
- Protection contre les courts-circuits
- Distance de la lampe : 12 M
- Température de fonctionnement : -30°C - +50°C
- TA-TC : 30°C - 70°C

**ILUBALLUP9000**

**BALASTRO LUX PLUS 600W ABIERTO  
LUX PLUS 600W OPEN BALLAST  
BALLAST LUX PLUS 600W OUVERT**



**ILUBALLUP9001**

**BALASTRO LUX PLUS 600 W CERRADO  
LUX PLUS 600 W CLOSED BALLAST  
BALLAST LUX PLUS 600 W FERME**

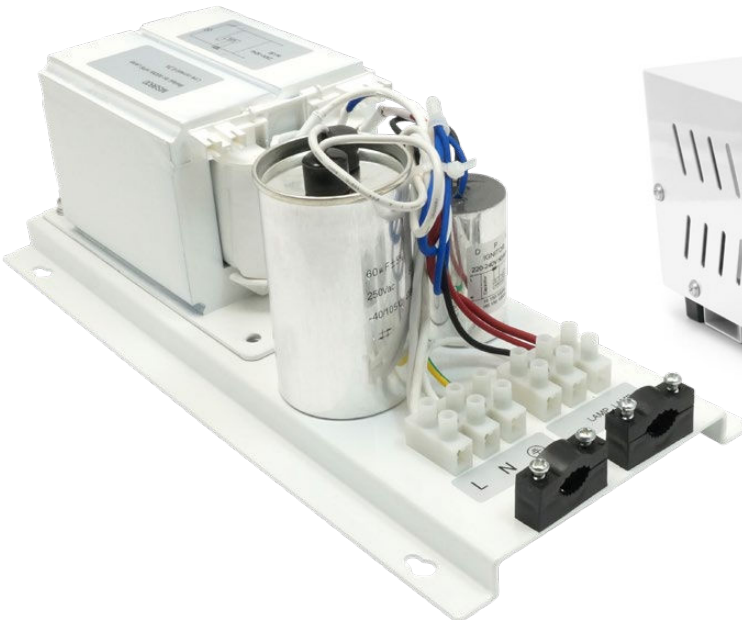

**emb**

**BALASTRO EMB  
EMB BALLAST V2  
BALLAST EMB**

Balastro electromagnético de Clase 1.

Electro-magnetic Class 1 ballast.

Alimentatore elettro-magnetico di Classe 1.

<b>EMB</b>	<b>Lámpara Lamp Ampoule</b>	<b>Voltaje Voltage Voltage</b>	<b>Frecuencia Frequency Fréquence</b>	<b>Distancia de la lámpara Lamp distance Distance de la lampe</b>	<b>Voltaje de arranque Starting voltage Tension de démarrage</b>
<b>ILUBALEMB9000</b>	600W HPS/MH	220-240V , AC	50-60 HZ	12 M	3.5-5 KV



# PURE TENT

Los armarios de cultivo de Pure Tent ofrecen la solución perfecta para todo cultivador. Existen diferentes tamaños según las posibilidades y necesidades. La versión 2.0 incorpora mejoras de fabricación con un mejor material reflectante y un mejor acabado hermético que reduce tanto la fugas térmicas, lumínicas y escapes de olores. Pure Tent, armarios diseñados por cultivadores para cultivadores.

Grow-tents by Pure Tent offer the perfect solution for all growers with several sizes according to the possibilities and needs. Version 2.0 incorporates improvements to the manufacturing process, with a better reflective material and an improved hermetic finish that reduces heat and light leakage, and controls odours. Pure Tent - designed by growers for growers.

Les chambres de cultures Pure Tent offrent la solution parfaite pour tout cultivateur. Elles existent en diverses tailles selon les possibilités et nécessités. La version 2.0 intègre des améliorations de fabrication avec un meilleur matériau réfléchissant et une meilleure finition hermétique qui réduit tant les fuites thermiques et lumineuses que celles d'odeurs. Pure Tent, armoires conçues par des cultivateurs pour des cultivateurs.

	ARMPRTARM9006 PT60	ARMPRTARM9007 PT80	ARMPRTARM9008 PT100	ARMPRTARM9009 PT120	ARMPRTARM9011 PT240x240
Medidas Measures Dimensions	60x60x160 cm	80x80x180 cm	100x100x200 cm	120x120x200 cm	240x240x200 cm



# PURETENT LITE

La gama Lite de Pure Tent se compone de 4 modelos diferentes en los tamaños más demandados por los cultivadores individuales, 60x60x140, 80x80x160, 100x100x200 y 120x120x200cm. Con aperturas para la entrada y extracción de aire. Los armarios vienen equipados con un suelo extraíble e impermeable.











The Lite range from Pure Tent comprises 4 different models in the most popular sizes for home growers: 60x60x140, 80x80x160, 100x100x200 and 120x120x200cm. With openings for air intake and extraction. Tents are equipped with a removable waterproof floor.

La gamme Lite de Pure Tent comprend 4 modèles différents dans les tailles les plus populaires pour les cultivateurs amateurs : 60x60x140, 80x80x160, 100x100x200 et 120x120x200cm. Avec des ouvertures pour l'entrée et l'extraction d'air. Les tentes sont équipées d'un sol imperméable amovible.

	ARMPRTPTL9000	ARMPRTPTL9001	ARMPRTPTL9002	ARMPRTPTL9003
<b>Medidas Measures Dimensions</b>	60X60X140 cm	80X80X160 cm	100x100x200 cm	120x120x200 cm



# PURE GROW KIT

	<b>CUL000019</b> <b>PURE GROW KIT 60</b>	<b>CUL000020</b> <b>PURE GROW KIT 80</b>
	Pure Tent V2 (60x60) (ARMPRTARM9006)	Pure Tent V2 (80x80) (ARMPRTARM9007)
	Fission V2.0 240W (ILULEDFSN9005)	Fission V2.0 300W (ILULEDFSN9006)
	Pure Filter 100/200 (300m3/h) (CULAOLPUR9000)	Pure Filter 100/200 (300m3/h) (CULAOLPUR9000)
	Pure Fan TT100 (CULEXTPUF9003)	Pure Fan TT100 (CULEXTPUF9003)
	Clip Fan Pure Factory (CULCDCVEN9009)	Clip Fan Pure Factory (CULCDCVEN9009)
	Programador Semanal Weekly Programmer Programmateur Semaine Pure Factory (ILUACITEM9005)	Programador Semanal Weekly Programmer Programmateur Semaine Pure Factory (ILUACITEM9005)
	Termohigrómetro Thermohygrometer Thermohygromètre Max/Min TA138B (CULIIN0013)	Termohigrómetro Thermohygrometer Thermohygromètre Max/Min TA138B (CULIIN0013)
	Light Hanger (CULHEROTR9005) x2	Light Hanger (CULHEROTR9005) x2
	Pure Pot 2 Gal (CULMYBMCT9022) x5	Pure Pot 2 Gal (CULMYBMCT9022) x5
	Ducting Alu+ 102mm (3 mt) (CULCDCDUC9002)	Ducting Alu+ 102mm (3 mt) (CULCDCDUC9002)
	Brida metálica Metal flange Bride métallique 100mm (CULCCL0045) x2	Brida metálica Metal flange Bride métallique 100mm (CULCCL0045) x2





Typhoon es la gama de ventiladores ofertados por THE PURE FACTORY en la que estamos introduciendo los modelos más usuales utilizados por los cultivadores más expertos, que van desde el versátil Ventilador industrial 3 en 1, hasta el clásico y resistente ventilador de pared tan popular en los mejores indoors.

This range of fans offered by THE PURE FACTORY where we introduce the most common models used by the most experienced growers, ranging from industrial fan 3 in 1 to classic, durable, very popular fan in the best Interior.

Cette gamme de ventilateurs offerts par THE PURE FACTORY où nous introduisant les modèles les plus courants, utilisés par les cultivateurs les plus expérimentés, allant du Ventilateur industriel 3 en 1 au Ventilateur mural le plus classique et résistant, très populaire dans les meilleurs Indoors.

## 3XI

### VENTILADOR INDUSTRIAL INDUSTRIAL FAN VENTILATEUR INDUSTRIEL

Ventilador industrial "Typhoon" de Pure Factory con 3 velocidades.

Incluye función de movimiento. Se puede usar como ventilador de pie, de sobremesa/suelo o de pared.

Industrial Fan "Typhoon" Pure Factory with 3 speeds.

It includes oscillating function. It can be used as stand fan, table / floor or wall.

Ventilateur indstriel «Typhoon» de Pure Factory avec 3 vitesses.

Il inclu la fonction giratoire. Il peut être utilisé en tant que ventilateur sur pied, table / sol ou au mur.

	<b>CULCDCVEN9011</b>
<b>Diámetro / Diameter / Diamètre</b>	45 cm
<b>Potencia / Power / Puissance</b>	55W

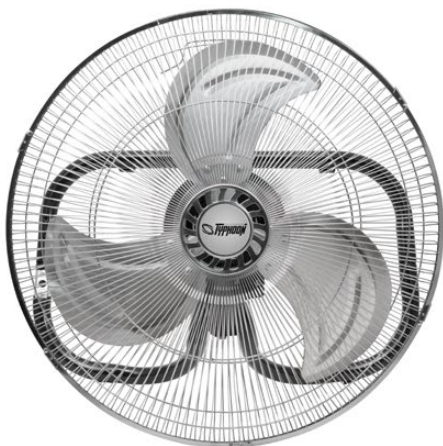

## Box Fan

### VENTILADOR BOX FAN 30 CM BOX FAN 30 CM VENTILATEUR BOX FAN 30 CM

Ventilador Typhoon "Boxfan" de Pure Factory. 3 velocidades y temporizador. ¡Muy buena relación calidad-precio!

"Typhoon", boxfan by Pure Factory. 3 speeds and timer. Good value for money!

Ventilateur - boxfan - "Typhoon" de Pure Factory. 3 vitesses et temporisateur. Très bon rapport qualité-prix!

	<b>CULCDCVEN9014</b>
<b>Diámetro / Diameter / Diamètre</b>	30 cm
<b>Potencia / Power / Puissance</b>	40W

# WALL

## WALL FAN WALL FAN VENTILATEUR MURAL

Ventilador de pared "Typhoon" de Pure Factory. 3 velocidades, con función de movimiento.

Wall fan by "Typhoon" by Pure Factory. 3 speed, with movement-function.

Ventilateur mural "Typhoon" de Pure Factory. 3 vitesses, avec fonction giratoire.

	<b>CULCDCVEN9013</b>
<b>Diámetro / Diameter / Diamètre</b>	40 cm
<b>Potencia / Power / Puissance</b>	45W



## WALL FAN CON MANDO WALL FAN W/ REMOTE CONTROL VENTILATEUR MURAL AVEC TELECOMMANDE

Ventilador de pared con mando a distancia "Typhoon" de Pure Factory. 3 velocidades, con función de movimiento.

"Typhoon", wall fan with remote control by Pure Factory. 3 speed, with movement-function.

Ventilateur mural avec télécommande "Typhoon" de Pure Factory. 3 vitesses, avec fonction giratoire.

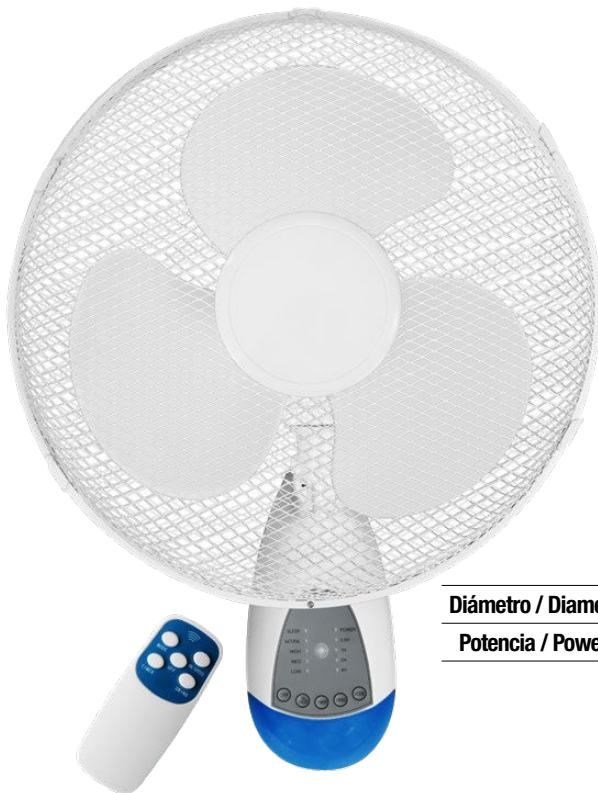

	<b>CULCDCVEN9016</b>
<b>Diámetro / Diameter / Diamètre</b>	45 cm
<b>Potencia / Power / Puissance</b>	40W



# STAND

## VENTILADOR DE PIE 2EN1 STAND FAN 2IN1 VENTILATEUR SUR PIED 2EN1

Ventilador de pie "Typhoon" de Pure Factory con 3 velocidades, diámetro: 40 cm, 40W de potencia.

"Typhoon" Stand Fan by The Pure Factory, 3 velocities, 40cm diameter, 40W power consumption.

Ventilateur sur pied "Typhoon" de Pure Factory. 3 vitesses, diamètre: 40 cm. 40 W.

	<b>CULCDCVEN9015</b>
<b>Diámetro / Diameter / Diamètre</b>	40 cm
<b>Potencia / Power / Puissance</b>	40W

# pr\*vent

## 3XI

### VENTILADOR INDUSTRIAL INDUSTRIAL FAN VENTILATEUR INDUSTRIAL

	<b>CULCDCVEN9022</b>
<b>Diámetro / Diameter / Diamètre</b>	45 cm
<b>Potencia / Power / Puissance</b>	55W

Ventilador industrial Pro-Vent con 3 velocidades.

Incluye función de movimiento. Se puede usar como ventilador de pie, de sobremesa/suelo o de pared.

- Voltaje: 220V-50Hz

Industrial Fan Pro-Vent with 3 speeds.

It includes oscillating function. It can be used as stand fan, table / floor or wall.

- Voltage: 220V-50Hz

Ventilateur indutriel Pro-Vent avec 3 vitesses.

Il inclu la fonction giratoire. Il peut être utilisé en tant que ventilateur sur pied, table / sol ou au mur.

- Tension : 220V-50Hz

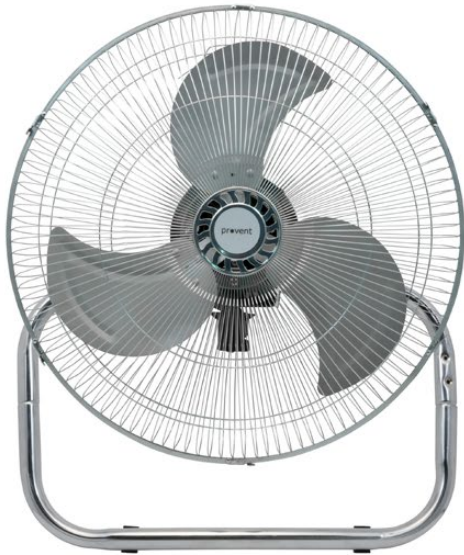

## Box Fan

### VENTILADOR BOX FAN BOX FAN VENTILATEUR BOX FAN

	<b>CULCDCVEN9029</b>
<b>Diámetro / Diameter / Diamètre</b>	30 cm
<b>Potencia / Power / Puissance</b>	40W

Ventilador tipo "Boxfan"

- Tres Velocidades
- Temporizador
- Función oscilante
- Enchufe europeo
- Potente motor
- Voltaje / Frecuencia: 230V / 50Hz

"Boxfan" type fan

- Three-Speed
- Timer
- Oscillating function
- Plug: Standard EU type "C"
- Powerful motor
- Voltage / Frequency: 230V / 50Hz

Ventilateur type «Boxfan»

- Trois vitesses
- Minuteur
- Fonction oscillante
- Prise européenne
- Moteur puissant
- Tension / Fréquence : 230V / 50Hz





## WALL

**WALL FAN CON MANDO**  
**WALL FAN W/ REMOTE CONTROL**  
**VENTILATEUR MURAL AVEC TELECOMMANDE**

	<b>CULCDCVEN9021</b>
<b>Diámetro / Diameter / Diamètre</b>	45 cm
<b>Potencia / Power / Puissance</b>	40W

Ventilador de pared con mando a distancia Pro-Vent. 3 velocidades, con función de movimiento.

Pro-Vent, wall fan with remote control. 3 speed, with movement-function.

Ventilateur mural avec télécommande Pro-Vent. 3 vitesses, avec fonction giratoire.



**VENTILADOR WALL FAN**  
**WALL FAN**  
**VENTILATEUR MURAL**

	<b>CULCDCVEN9020</b>
<b>Diámetro / Diameter / Diamètre</b>	40 cm
<b>Potencia / Power / Puissance</b>	45W

Ventilador de pared Pro-Vent. 3 velocidades, con función de movimiento.

Wall fan by Pro-Vent. 3 speed, with movement-function.

Ventilateur mural Pro-Vent. 3 vitesses, avec fonction giratoire.



## STAND

**VENTILADOR DE PIE 2EN1**  
**STAND FAN 2IN1**  
**VENTILATEUR SUR PIED 2EN1**

	<b>CULCDCVEN9023</b>
<b>Diámetro / Diameter / Diamètre</b>	40 cm
<b>Potencia / Power / Puissance</b>	40W

El ventilador de pie Pro-Vent tiene 3 velocidades para adaptar el flujo de aire a las necesidades del cultivo. Se puede regular en altura y cuenta con función oscilante.

The Pro-Vent stand fan with 3 speeds to adapt the air flow to the needs of the crop. It can be adjusted in height and has an oscillating function.

Le ventilateur sur pied Pro-Vent dispose de 3 vitesses pour adapter le débit d'air aux besoins de la culture. Il est réglable en hauteur et a une fonction oscillante.



## CLIP

### CLIP FAN OSCILANTE DYNAMIC PRO-VENT CLIP FAN DYNAMIC OSCILLATING PRO-VENT CLIP FAN OSCILLANT DYNAMIC PRO-VENT

CULCDCVEN9031

<b>Diámetro / Diameter / Diamètre</b>	25 cm
<b>Potencia / Power / Puissance</b>	20 W

El ventilador Clip Fan Dynamic de dos velocidades combina varias funciones en un sólo dispositivo. La rejilla es giratoria como en los modelos BoxFan, pero a la vez el ventilador ofrece la función oscilante.

Además está equipado con 2 bases diferentes, así el ventilador puede funcionar de manera 'sobremesa' o con pinza 'monkey clamp' que sirve específicamente para los palos de los armarios de cultivo.

The two-speed Clip Fan Dynamic combines several functions in a single device. The grille rotates as in the BoxFan models, but at the same time the fan offers an oscillating function.

It is also equipped with 2 different bases, so the fan can be used as a 'desktop' fan or with a 'monkey clamp' that is specifically designed for the poles of grow tents.

Le ventilateur Clip Fan Dynamic à deux vitesses combine plusieurs fonctions en un seul appareil. La grille est rotative comme sur les modèles BoxFan, mais le ventilateur offre également une fonction d'oscillation.

Il est également équipé de 2 bases différentes, de sorte que le ventilateur peut fonctionner sur une table ou avec une pince « monkey clamp » qui sert spécifiquement pour les tiges des armoires de culture.

### VENTILADOR CLIP CLIP FAN VENTILATEUR DE CLIP

CULCDCVEN9009

<b>Diámetro / Diameter / Diamètre</b>	15 cm
<b>Potencia / Power / Puissance</b>	13W

Ventilador de 2 velocidades para utilizar con clip.

2 speeds fan for the use with a clip.

Ventilateur à 2 vitesses pour utiliser sur table par clip.



### VENTILADOR OSCILANTE CON PINZA PARA ARMARIOS ROTATING FAN WITH CLIP FOR POLES VENTILATEUR OSCILLANT AVEC CLIP POUR ARMOIRES

CULCDCVEN9027

<b>Diámetro / Diameter / Diamètre</b>	18 cm
<b>Potencia / Power / Puissance</b>	20W

Este modelo viene equipado con una pinza especialmente diseñada para usarse en armarios con estructuras entre 16 y 24 mm.

This model comes equipped with a clip specially designed for grow tent poles with sizes between 16 and 24 mm.

Ce modèle est équipé d'une pince spécialement conçue pour être utilisée dans des armoires avec des structures comprises entre 16 et 24 mm.







## PURE FAN INLINE

Extractor Inline ("en línea") de la marca Pure Fan.

- Extractor axial centrífugo
- Resistente
- Libre de mantenimiento
- Para uso doméstico

Inline Extractor by Pure Fan.

- Axial, centrifugal type Extractor
- Resistant
- Maintenance free
- For domestic use

Extracteur «en ligne» Pure Fan.

- Extracteur centrifuge axial
- Robuste
- Sans entretien
- Pour un usage domestique



<b>PURE FAN INLINE</b>	<b>CULEXTPUF9000</b>	<b>CULEXTPUF9001</b>	<b>CULEXTPUF9002</b>
<b>Diámetro Diameter Diamètre</b>	100 mm (4")	125 mm (5")	150 mm (6")
<b>Potencia Power Puissance</b>	15 W	20 W	30 W
<b>Flujo de aire Air flow Flux d'air</b>	107 m <sup>3</sup> /h	190 m <sup>3</sup> /h	305 m <sup>3</sup> /h
<b>Velocidad Speed Vitesse</b>	2.300 t/min	2.400 t/min	2.400 t/min
<b>Voltaje Voltage Voltage</b>	220V - 240V / 50-60Hz	220V - 240V / 50-60Hz	220V - 240V / 50-60Hz

## PURE FAN TT

Extractor en línea tipo "TT" de 2 velocidades de la marca Pure Fan.

- Extractor axial centrífugo
- 2 velocidades controlables
- Resistente
- Libre de mantenimiento
- Para uso doméstico
- Incl. cable de alimentación

2-Speed Inline Extractor, "TT"-type, by Pure Fan.

- Axial, centrifugal-type extractor
- 2-Speed-switch control
- Resistant
- Maintenance free
- For domestic use
- Power chord included

Ventilateur extracteur en ligne type «TT» de 2 vitesses de la marque Pure Fan.

- Ventilateur centrifuge axial
- 2 vitesses contrôlables
- Usage intensif
- Sans entretien
- Pour un usage domestique
- Câble d'alimentation inclus

<b>PURE FAN TT</b>	<b>CULEXTPUF9000</b>	<b>CULEXTPUF9001</b>	<b>CULEXTPUF9002</b>
<b>Diámetro Diameter Diamètre</b>	100 mm (4")	125 mm (5")	150 mm (6")
<b>Potencia Power Puissance</b>	21 / 33 W	23 / 37 W	30 / 60 W
<b>Flujo de aire Air flow Flux d'air</b>	145 / 187 m <sup>3</sup> /h	220 / 280 m <sup>3</sup> /h	405 / 520 m <sup>3</sup> /h
<b>Velocidad Speed Vitesse</b>	2.180 / 2.385 t/min	1.950 / 2.455 t/min	1.680 / 2.460 t/min
<b>Voltaje Voltage Voltage</b>	220V - 240V / 50-60Hz	220V - 240V / 50-60Hz	220V - 240V / 50-60Hz



# purefilter



PURE FILTER	Características Features Caractéristiques
CULAOLPUR9000	100/200 (300 M <sup>3</sup> /H)
CULAOLPUR9001	100/300 (350 M <sup>3</sup> /H)
CULAOLPUR9002	125/300 (500 M <sup>3</sup> /H)
CULAOLPUR9003	150/400 (680 M <sup>3</sup> /H)
CULAOLPUR9011	160/400 (800 M <sup>3</sup> /H)
CULAOLPUR9004	150/600 (900 M <sup>3</sup> /H)
CULAOLPUR9005	200/600 (1125 M <sup>3</sup> /H)
CULAOLPUR9007	250/600 (1420 M <sup>3</sup> /H)
CULAOLPUR9006	200/1000 (1875 M <sup>3</sup> /H)
CULAOLPUR9008	250/1000 (1900 M <sup>3</sup> /H)
CULAOLPUR9010	250 /1100 (2500 M <sup>3</sup> /H)
CULAOLFDC9026	250/1250 (3250 M <sup>3</sup> /H)
CULAOLPUR9009	315/1000 (3250 M <sup>3</sup> /H)

Ligero, con carbón activado granular virgen australiano RC412 y flujo de aire maximizado.

El RC412 es un carbón activado granular virgen, de alta calidad, formado por activación por vapor a alta temperatura, en condiciones reductoras. Tiene un nivel moderado a alto en la prueba de yodo, una gran superficie de contacto característica y bajo contenido en cenizas solubles en agua. Se presenta en tamaño de granulaje estrictamente controlado.

Light-weight, Australian virgin activated granular carbon RC412, Open air mesh design.

RC 412 is a virgin, high quality granular activated carbon, formed by steam activation of coal under high temperature, reducing conditions. It has a moderate to high iodine-number and surface area characteristics. The filter has a low water soluble ash content and is presented in a tightly controlled 4x12 US mesh sizing distribution.

Léger, avec un charbon actif granulaire vierge australien RC412 et avec un flux d'air optimisé.

Le RC412 es un charbon actif granulaire vierge, de haute qualité, qui s'active avec une vapeur à très haute température, dans des conditions réductrices. Il a un niveau qui va de modéré a haut dans le test de l'iode, une grande superficie de contact bien caractéristique et une faible teneur dans l'eau de cendres solubles. Le charbon actif se présente sous un format granulaire strictement contrôlé.

# DUST DEFENDER

Dust Defender, filtro de entrada. Carbono activado y una red de malla fina combinados para crear una fuerte defensa contra insectos, moho y olores.

The powers of carbon and fine mesh netting combine in Dust Defenders to create a strong defense for duct systems against pesky bugs and mold, mildew and unpleasant odors.

Charbon actif et filet à mailles fines combinés pour retenir les odeurs, lutter contre les insectes et la moisissure.



## DUST DEFENDER

DUST DEFENDER	Ø
CULCDCFIT9000	100mm
CULCDCFIT9001	125mm
CULCDCFIT9002	150mm
CULCDCFIT9003	200mm
CULCDCFIT9004	250mm
CULCDCFIT9005	315mm

# PURE FOAM

Las cajas extractoras Pure Foam son la solución ideal para la renovación de aire en su área de cultivo. Desde espacios pequeños limitados como armarios de cultivo, hasta instalaciones de mayor tamaño, la gama completa de extractores dispone de un modelo adecuado para todo tipo de cultivos en interior.

Son ligeras de peso, resistentes a golpes y muy silenciosas durante el funcionamiento gracias a su novedoso material de fabricación EPP (Polipropileno Expandido) de última generación, y un diseño cuidadosamente elaborado. Este material impermeable y ligero aporta rigidez y estabilidad; contando además con unas características extraordinarias de aislamiento acústico, garantizando un funcionamiento minimizado en ruido y vibraciones.

Las cajas Pure Foam son una solución muy duradera y de fácil instalación con resultados óptimos, ideal para cualquier sistema de ventilación.

Pure Foam extractor boxes are the ideal solution for air renewal in your growing area. From small, limited spaces such as grow tents, to larger installations, the full range of extractors has a model suitable for all types of indoor growing.

They are lightweight, shock resistant and very quiet during operation thanks to their innovative, state-of-the-art EPP (Expanded Polypropylene) manufacturing material and carefully crafted design. This waterproof and lightweight material provides rigidity and stability; it also has extraordinary sound insulation characteristics, guaranteeing minimized noise and vibration.

Pure Foam boxes are a very durable and easy-to-install solution with optimal results, ideal for any ventilation system.

Les extracteurs Pure Foam sont la solution idéale pour renouveler l'air dans votre espace de culture. Des petits espaces limités tels que les armoires de culture aux installations plus grandes, la gamme complète d'extracteurs dispose d'un modèle adapté à tous les types de cultures en intérieur.

Ils sont légers, résistants aux chocs et très silencieux grâce à leur matériau de fabrication innovant EPP (polypropylène expansé) de dernière génération et à leur conception soignée. Ce matériau imperméable et léger apporte rigidité et stabilité ; il possède également des caractéristiques extraordinaires d'isolation acoustique, garantissant un fonctionnement minimisé en termes de bruit et de vibrations.

Les caissons Pure Foam sont une solution très durable et facile à installer avec des résultats optimaux, idéale pour tout système de ventilation.

PURE FOAM	Características Features Caractéristiques	Entrada Input Entrée	Salida Output Sortie
CUL000025	250 M <sup>3</sup> /H	150mm	100mm
CUL000026	550 M <sup>3</sup> /H	150mm	100mm
CUL000027	750 M <sup>3</sup> /H	200mm	200mm
CUL000028	1200 M <sup>3</sup> /H	200mm	200mm
CUL000029	1500 M <sup>3</sup> /H	200mm	200mm
CUL000030	1800 M <sup>3</sup> /H	250mm	250mm
CUL000031	2500 M <sup>3</sup> /H	2 x 250mm	250mm
CUL000032	3250 M <sup>3</sup> /H	2 x 250mm	315mm
CUL000033	4250 M <sup>3</sup> /H	2 x 250mm	315mm
CUL000034	5000 M <sup>3</sup> /H	2 x 250mm	315mm
CUL000035	6000 M <sup>3</sup> /H	2 x 250mm	315mm
CUL000036	7000 M <sup>3</sup> /H	2 x 250mm	315mm



CULCDCHUM9013

**PURE FOGGER HUMIDIFICADOR INDUSTRIAL**  
**PURE FOGGER INDUSTRIAL HUMIDIFIER**  
**PURE FOGGER HUMIDIFICATEUR INDUSTRIEL**

Este humidificador cuenta con un buen rendimiento de pulverización, rápida humidificación, es compacto, silencioso y se monta fácilmente.

- Producción superior de vapor
- Funcionamiento silencioso
- Funcionamiento continuo e interrumpido
- Válvula de regulación para suministro de agua
- Cobertura de hasta 150 m<sup>2</sup>
- Dos adaptadores de salida alternativos

This humidifier has many features such as good performance of fog spraying, rapid humidifying, compact, low noise and easy assembly.

- Superior Steam Production
- Silent operation
- Continuous operation
- Water-supply cut-off by valve
- Coverage: up to 150m<sup>2</sup>
- Includes 2 alternative outlets

Cet humidificateur offre de bonnes performances de pulvérisation et une humidification rapide. Il est compact, silencieux et facile à monter.

- Production de vapeur supérieure
- Fonctionnement silencieux
- Fonctionnement continu et interrompu
- Vanne de réglage pour l'approvisionnement en eau
- Portée jusqu'à 150 m<sup>2</sup>
- Deux adaptateurs de sortie alternatifs



**CULCDCHUM9000**  
**HUMIDIFICADOR 8L**  
**HUMIDIFIER 8L**  
**HUMIDIFICATEUR 8L**

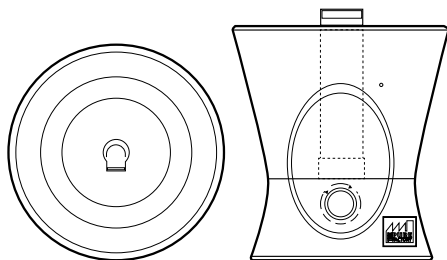

Humidificador con depósito de 8 litros. Aumenta significativamente la humedad relativa en el cuarto de cultivo.

Humidifier with 8 liter deposit. Significantly increases the relative humidity in the grow room.

Humidificateur d'air ultrasonic 8L. Augmente significativement le taux d'humidité relatif dans l'espace de culture.

**Ventajas:**

- Cantidad de producción de vapor regulable
- Indicador de depósito vacío
- Dirección de vapor ajustable

**Advantages:**

- Total production of smoke / steam adjustable
- Empty tank indicator
- Fog direction adjustable

**Avantages:**

- Quantité de production d'humidité / vapeur réglable
- Indicateur de réservoir vide
- Diffuseur orientable



El Deshumidificador Inteligente emplea la tecnología Peltier (sin compresor), la cual lo hace ligero y silencioso. Se trata de un aparato ideal para armarios de pequeño tamaño donde una mala ventilación provoca olor a humedad y la aparición de hongos en los armarios, despensas, etc.

The intelligent Dehumidifier uses Peltier Technology (no compressor) which makes it light and quiet. It is perfect for small rooms. Poor ventilation causes musty odour and fungus in wardrobes, larder, etc.

Le Déshumidificateur intelligent emploie la technologie Peltier (sans compresseur), qui le rend léger et silencieux. Il s'agit d'un appareil idéal pour les chambres de petite taille. Une mauvaise ventilation provoque une odeur d'humidité et l'apparition de champignons dans les armoires, garde-manger, etc.

- Respetuoso con el medio ambiente
- Ayuda a prevenir el moho
- 0,75 Litros al día a 30° C 80% de HR
- Capacidad del tanque: 0,75 Litros
- Tecnología Peltier. Sin compresor
- Auto apagado con indicador LED
- Ideal para su uso en estancias medianas
- Dimensiones: 22 x 35 x 18 cm

- Environmentally friendly
- Helps to prevent mold
- 20,5 ounces per day at 86°F, 80% RH
- Water tank capacity: 41 ounces
- Peltier technology. No compressor
- Auto cut-off with LED indicator
- For use in mid-size spaces
- Dimension: 8,8" (w) x 13,8" (h) x 7,1" (d)

- Respectueux de l'environnement
- Aide à prévenir l'apparition de moisissure
- 0,75L par jour à 30°C 80% de HR
- Capacité du réservoir : 0,75 L
- Technologie Peltier. Sans compresseur
- Arrêt automatique avec indicateur LED
- Idéal pour un usage dans les pièces de taille moyenne
- Dimensions: 22 x 35 x 18 cm



**CULCDCHUM9002**  
**DESHUMIDIFICADOR**  
**DEHUMIDIFIER**  
**DÉSHUMIDIFICATEUR**

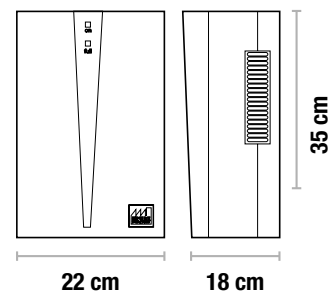

Deshumidificador Industrial DH-801B con una capacidad de 80 litros por día.

- Consumo energético (W): 930
- Método drenaje: Manguera
- Capacidad de deshumidificación: 80 L/día
- (30° C, 80% de humedad relativa)
- Área aplicada (altura 2.6-3m) 80-100 m<sup>2</sup>
- N / W (Kg) 51
- G / W (Kg) 53
- Refrigerante: R407c
- Temperatura de funcionamiento: 5°C-38°C
- Dimensión de la unidad: 480×500×918 mm
- Tensión: 220V / 50Hz
- Tipo de control: LED, digital, programable
- Sensor de humedad
- Maniobrabilidad: 2 ruedas
- Protección de retraso 3 min
- Compresor rotatorio

Industrial dehumidifier DH-801B, with a capacity of 80 liters per day.

- Power input (W): 930
- Drainage method: Hose
- Dehumidifying capacity: 80 L/day (30° C, 80%RH)
- Applied area (2.6-3m height) 80-100 sq.m.
- N/W (Kg) 51
- G/W (Kg) 53
- Refrigerant: R407c
- Operating temperature: 5°C-38°C
- Unit dimension: 480×500×918 mm
- Voltage / Cycle 220V/50Hz
- Control type LED, Digital, programmable
- Sensor Humidity sensor,
- Maneuverability: 2 casters
- 3 minutes delay protection
- Compressor Rotary

Déshumidificateur Industriel DH-801B avec une capacité de jusqu'à 80 litres/jour.

- Entrée d'alimentation (W): 930
- Méthode de vidange: tuyau
- Capacité de déshumidification: 80 L/jour (30° C, 80% d'humidité relative)
- Zone d'application (Hauteur 2.6-3m): 80-100 m<sup>2</sup>
- N. Poids (Kg): 51
- G. Poids (Kg): 53
- Réfrigérant: R407
- Température de fonctionnement: 5°C-38°C
- Dimensions: 480 × 500 × 918 mm
- Tension: 220V / 50Hz
- Type de contrôle: LED, numérique, programmable
- Senseur d'humidité
- Maniabilité: 2 roues
- Protection avec un retard d'alarme de 3 minutes
- Compresseur rotatif

CULCDCDES9002

**DESHUMIDIFICADOR INDUSTRIAL DH-801B**  
**INDUSTRIAL DEHUMIDIFIER DH-801B**  
**DÉSHUMIDIFICATEUR INDUSTRIEL DH-801B**

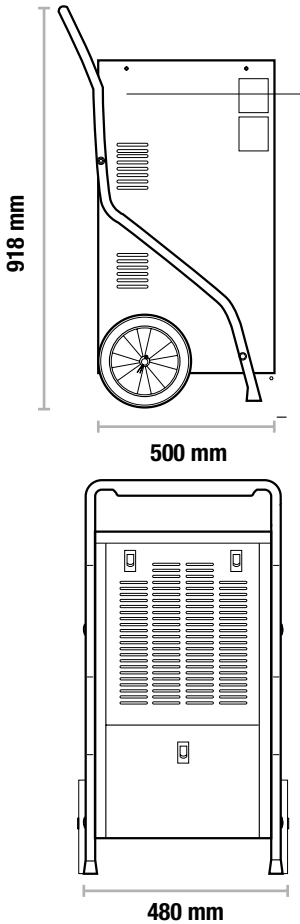

### CULCDCDES9001

## DESHUMIDIFICADOR INDUSTRIAL DH-504B INDUSTRIAL DEHUMIDIFIER DH-504B DÉSHUMIDIFICATEUR INDUSTRIEL DH-504B

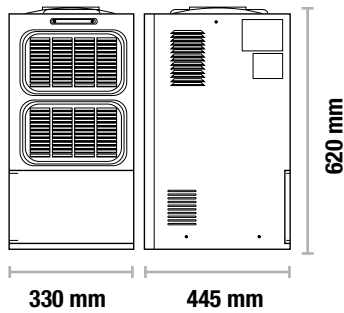

Deshumidificador Industrial DH-504B, con una capacidad de 50 litros por día.

- Entrada de energía (W): 920
- Capacidad del depósito (L): 8
- Capacidad de deshumidificación: 50 L/día (30°C, 80% de humedad relativa)
- Flujo de aire (m³/h): 680
- N. Peso (Kg): 31
- G. Peso (Kg): 32,96
- Nivel de ruido: 50 dB
- Refrigerante: R407
- Área Aplicada (altura 2.6-3m): 50-70 m²
- Temperatura de funcionamiento: 5°C-38°C
- Dimensión de la unidad: 445×330×620 mm

Industrial dehumidifier DH-504B, with a capacity of 50 liters per day.

- Power input (W): 920
- Bucket capacity (L) 8
- Dehumidifying capacity 50 L/day (30°C, 80%RH)
- Air flow (m³/h) 680
- N. Weight (Kg): 31
- G. Weight (Kg): 32,96
- Noise level: 50dB
- Refrigerant: R407
- Applied area (2.6-3m height): 50-70 sq.m.
- Operating temperature: 5°C-38°C
- Unit dimension: 445×330×620 mm

Déshumidificateur Industriel DH-504B avec une capacité de jusqu'à 50 litres /jour.

- Entrée d'énergie (W): 920
- Capacité du réservoir (L): 8
- Capacité de déshumidification: 50 L/jour (30°C, 80% d'humidité relative)
- Le flux d'air (m³/h): 680
- N. Poids (Kg): 31
- G. Poids (Kg): 32,96
- Niveau sonore: 50dB
- Réfrigérant: R407
- Zone d'application (Hauteur 2.6-3m): 50-70 m²
- Température de fonctionnement : 5°C-38°C
- Dimensions: 445×330×620mm

### CULCDCDES9000

## DESHUMIDIFICADOR INDUSTRIAL DH-202B INDUSTRIAL DEHUMIDIFIER DH-202B DÉSHUMIDIFICATEUR INDUSTRIEL DH-202B

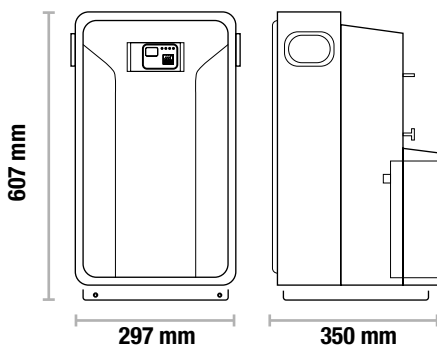

Deshumidificador Industrial DH-202B, con una capacidad de 20 litros por día.

- Entrada de energía (W): 330
- Capacidad del depósito (L): 3,2
- Capacidad de deshumidificación: 20 L/día (30°C, 80% de humedad relativa)
- El flujo de aire (m³/h): 680
- N. Peso (Kg): 16
- G. Peso (Kg): 17,85
- Refrigerante: R134a
- Área Aplicada (altura 2.6-3m): 25-35 m²
- Dimensión de la unidad: 350×297×607 mm

Industrial dehumidifier DH-202B, with a capacity of 20 liters per day.

- Power input (W) 330
- Bucket capacity (L) 3,2
- Dehumidifying capacity 20 L/day (30°C, 80%RH)
- Air flow (m³/h) 680
- N/W (Kg) 16
- G/W (Kg) 17,85
- Refrigerant R134a
- Applied area (2.6-3m height) 25-35 sq.m.
- Unit dimension: 350×297×607 mm

Déshumidificateur Industriel DH-202B avec une capacité de jusqu'à 20 litres/jour.

- Entrée d'énergie (W): 330
- Capacité du réservoir (L): 3,2
- Capacité de déshumidification: 20 L/jour (30°C, 80% d'humidité relative)
- Le flux d'air (m³/h): 680
- N. Poids (Kg): 16
- G. Poids (Kg): 17,85
- Réfrigérant: R134a
- Zone d'application (Hauteur 2.6-3m): 25-35 m²
- Dimensions: 350 × 297 × 607 mm

**PROGRAMADOR MECÁNICO DIARIO**  
**DAILY ANALOGIC TIMER**  
**PROGRAMMEUR MÉCANIQUE QUOTIDIENNE**

<b>ILUACITEM9004</b>	Enchufe europeo
<b>ILUACITEM9008</b>	Enchufe francés

**Programador mecánico:**

- 48 On/Off por día
- Display 24 horas
- Indicador de carga
- Protección para niños
- Botón de encendido
- Toma de tierra
- Intervalo mínimo 15 minutos
- Intervalo máximo 24 horas / continuo
- No conectar más de 3680 Watios

**Analog Timer:**

- 48 On/Off per day
- 24 hours display
- Load indicator
- Children Protector
- Switch knob
- With Grounded Pin
- Min. set 15 min.
- Max. set 24 h./continuous
- Do not exceed 3680 Watts

**Pure mécanique usine Scheduler:**

- 48 On / Off par jour
- Afficher 24 heures
- Indicateur de charge
- Protection des enfants
- Bouton d'allumage
- Prise de terre
- Intervalle minimum 15 minutes
- Intervalle maximale 24 / continu
- Ne pas dépasser 3680 Watts

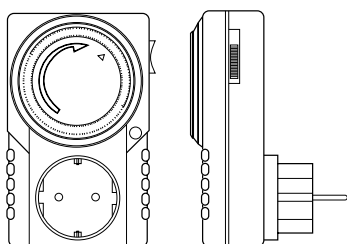

**ILUACITEM9005**

**PROGRAMADOR SEMANAL ELECTRÓNICO**  
**WEEKLY ELECTRONIC TIMER**  
**PROGRAMMEUR ÉLECTRONIQUE CHAQUE SEMAINE**

**Programador semanal electrónico:**

- 8 On/Off por día
- Display 24 horas
- Indicador de encendido
- Protección para niños
- Batería recargable Ni-MH
- Modo verano/invierno
- Función aleatoria
- Con toma de tierra
- Int. mínimo 1 minuto
- Int. máximo 7 días
- ¡No exceder de 3500 Watios!

**Weekly digital timer:**

- 8 On/Off per day
- 24 hours display
- Power & load indicator
- Children protector
- Ni-MH rechargeable battery
- Summer / winter time
- Random function
- With grounded pin
- Min. set 1 minute
- Max. set 7 days
- Do not exceed 3500 Watts!

**Électronique chaque semaine**  
**Planificateur usine:**

- 8 On / Off par jour
- Afficher 24 heures
- Indicateur d'alimentation
- Protection des enfants
- Batterie rechargeable Ni-MH
- Mode été / hiver
- Fonction aléatoire
- Avec prise de terre Int moins
- Intervalle minimum 1 min
- Intervalle maximum 7 jours
- Ne pas dépasser 3500 Watts!



**CULCDCCON9004**  
**REGULADOR DE INTENSIDAD**  
**DIMMER**  
**VARIATEUR**

Atenuador de la intensidad de la corriente.

Dimmer to attenuate power supply.

Atténuateur d'intensité du courant.



## ALU +

Tubo flexible para la conducción de aire.

Flexible tube for the air extraction and induction.

Tube flexible pour la ventilation de l'air (entrée et sortie).



ALU+	3m	5m	10m
102 MM	CULCDCDUC9002	CULCDCDUC9003	CULIDU0001
127 MM	CULCDCDUC9005	CULCDCDUC9006	CULIDU0002
152 MM	CULCDCDUC9008	CULCDCDUC9009	CULIDU0003
160 MM	-	-	CULIDU0007
203 MM	-	-	CULIDU0004
254 MM	-	-	CULIDU0005
315MM	-	-	CULIDU0006
355 MM	-	-	CULCDCDUC9028

## SONO +

Tubo flexible para conductos que reduce drásticamente la emisión de ruido del extractor. Básicamente es un ducting reforzado con fibra de vidrio, que amortigua y absorbe el sonido del aire.

Ducting which drastically reduces the noise emission of exhaust fans. Basically this ducting is fiberglass reinforced, which cushions and absorbs the sound of air passing through.

Tube flexible pour les conduits qui réduit fortement l'émission de bruit des ventilateurs de l'extracteur. Tout simplement, c'est un conduit renforcé de fibre de verre, qui amortit et absorbe le son de l'air.



SONO+	5m	10m
102 MM	CULCDCDUC9010	CULIDD0002
127 MM	CULCDCDUC9011	CULIDD0003
152 MM	CULCDCDUC9012	CULIDD0004
160 MM	-	CULIDC0004
203 MM	-	CULIDD0005
254 MM	-	CULIDD0006
315MM	-	CULIDD0007
355MM	-	CULCDCDUC9029

## COMBI +

Evita la condensación. Tubo de aluminio por el interior y tubo de plástico por el exterior.

Prevents condensation. Aluminium-tube inside, plastic-tube outside.

Évité la condensation. Tube en aluminium pour l'intérieur et tube en plastique pour l'extérieur.



COMBI+	5m	10m
102 MM	CULCDCDUC9016	IDC3004
127 MM	CULCDCDUC9017	IDC3005
152 MM	CULCDCDUC9018	IDC3006
160 MM	-	CULCDCDUC9000
203 MM	CULCDCDUC9019	CULIDC0001
254 MM	CULCDCDUC9020	CULIDC0002
315MM	-	CULIDC0003

Pure Pot, contenedores de jardinería geotextiles de gran calidad. Hechos de fibra resistente a la degradación biológica que permite una óptima aireación de las raíces.

Ventajas:

- Diseñado para promover la aireación de la zona radicular
- Cuando las raíces llegan a la pared del tiesto, el aire se encarga de podarlas, evitando su crecimiento circular
- Crea una barrera de aire para aislar la raíz durante la época fría. Esta misma barrera previene el sobrecalentamiento de la zona radicular durante los meses calientes
- Equipado con asas para el fácil transporte de las plantas.
- Los contenedores son fáciles de transportar, se presentan convenientemente doblados para ocupar un mínimo espacio

Pure Pot, high quality geotextil gardening container. Made of fiber resistant to biological degradation but allowing optimum aeration of the roots.

Advantages:

- Designed to promote aeration of the root zone
- When roots reach the wall of the pot, the air is pruning these, avoiding circular growth and further stimulating capilar-root growth
- Creates an air barrier to isolate the root during the cold season. This same barrier prevents overheating of the root zone during the hot months
- Equipped with handles for easy transportation of plants
- The containers are easy to transport, they are presented conveniently folded to occupy minimum space

Pure Pot, des récipients de jardinage geotextiles de grande qualité. Fait d'une fibre résistante à la dégradation biologique qui permet une ventilation parfaite des racines.

Avantages:

- Conçu pour favoriser l'aération de la zone radicaire
- Quand les racines arrivent sur la paroi du pot, l'air se charge de les tailler ce qui évite la croissance circulaire
- Le pot crée une barrière d'air qui isole la racine durant l'époque froide. Cette même barrière prévient la surchauffe de la zone radicaire durant les mois chauds
- Équipé de poignées pour faciliter le transport des plantes
- Les récipients sont faciles à transporter, se présentent convenablement pliés pour occuper un minimum d'espace

# Pure POT



PURE POT	Características Features Caractéristiques	Unidades Units Unités
CULMYBMCT9021	3,8 LITROS (1 GAL)	5 und.
CULMYBMCT9022	7,6 LITROS (2 GAL)	5 und.
CULMYBMCT9029	11,4 LITROS (3 GAL)	5 und.
CULMYBMCT9023	19 LITROS (5 GAL)	5 und.
CULMYBMCT9024	26,6 LITROS (7 GAL)	5 und.
CULMYBMCT9025	37,9 LITROS (10 GAL)	5 und.
CULMYBMCT9026	56,8 LITROS (15 GAL)	5 und.
CULMYBMCT9030	75,7 LITROS (20 GAL)	5 und.
CULMYBMCT9027	94,6 LITROS (25 GAL)	5 und.
CULMYBMCT9028	113,5 LITROS (30 GAL)	5 und.
CULMYBMCT9018	170.3 LITROS (45 GAL)	1 und.
CULMYBMCT9019	227.1 LITROS (60 GAL)	1 und.
CULMYBMCT9020	378.5 LITROS (100 GAL)	1 und.

- Macetas textiles ligeras
- Duraderas, reutilizables y lavables
- Elevada aireación de la zona radicular
- Hechas con botellas de plástico recicladas
- Previene el crecimiento circular de las raíces
- Disponibles en gris y en beige

- Lightweight fabric pot
- Durable, reusable and washable
- Improved root-zone aeration
- Made from recycled plastic bottles
- Preventing root circling
- Available colors: gray / beige

- Pots textiles légers
- Durables, réutilisables et lavables
- Haute aération de la zone racinaire
- Fabriqués avec des bouteilles en plastique recyclées
- Empêche la croissance circulaire des racines

# flexapot



<b>FLEXAPOT</b>	<b>Características Features Caractéristiques</b>	<b>Unidades Units Unités</b>
<b>CULMYBMCT9031</b>	GRIS 3,8 LITROS (1 GAL)	5 und.
<b>CULMYBMCT9032</b>	GRIS 7,6 LITROS (2 GAL)	5 und.
<b>CULMYBMCT9033</b>	GRIS 11,4 LITROS (3 GAL)	5 und.
<b>CULMYBMCT9034</b>	GRIS 19 LITROS (5 GAL)	5 und.
<b>CULMYBMCT9035</b>	GRIS 26,6 LITROS (7 GAL)	5 und.
<b>CULMYBMCT9036</b>	GRIS 37,9 LITROS (10 GAL)	5 und.
<b>CULMYBMCT9037</b>	GRIS 56,8 LITROS (15 GAL)	5 und.
<b>CULMYBMCT9038</b>	GRIS 75,7 LITROS (20 GAL)	5 und.
<b>CULMYBMCT9039</b>	GRIS 94,6 LITROS (25 GAL)	5 und.
<b>CULMYBMCT9040</b>	GRIS 113,5 LITROS (30 GAL)	5 und.
<b>CULMYBMCT9013</b>	GRIS 246 LITROS (65 GAL)	1 und.
<b>CULMYBMCT9012</b>	GRIS 170 LITROS (45 GAL)	1 und.
<b>CULMYBMCT9014</b>	GRIS 378 LITROS (100 GAL)	1 und.

<b>FLEXAPOT</b>	<b>Características Features Caractéristiques</b>	<b>Unidades Units Unités</b>
<b>CULMYBMCT9041</b>	BEIGE 3,8 LITROS (1 GAL)	5 und.
<b>CULMYBMCT9042</b>	BEIGE 7,6 LITROS (2 GAL)	5 und.
<b>CULMYBMCT9043</b>	BEIGE 11,4 LITROS (3 GAL)	5 und.
<b>CULMYBMCT9044</b>	BEIGE 19 LITROS (5 GAL)	5 und.
<b>CULMYBMCT9045</b>	BEIGE 26,6 LITROS (7 GAL)	5 und.
<b>CULMYBMCT9046</b>	BEIGE 37,9 LITROS (10 GAL)	5 und.
<b>CULMYBMCT9047</b>	BEIGE 56,8 LITROS (15 GAL)	5 und.
<b>CULMYBMCT9048</b>	BEIGE 75,7 LITROS (20 GAL)	5 und.
<b>CULMYBMCT9049</b>	BEIGE 94,6 LITROS (25 GAL)	5 und.
<b>CULMYBMCT9050</b>	BEIGE 113,5 LITROS (30 GAL)	5 und.



**MACETA PURE NEGRA CUADRADA**  
**PURE SQUARE BLACK PLANT CONTAINER**  
**PURE POT NOIR CARRE**

Maceta plástica que gracias a su forma cuadrada ayuda a usar el espacio de forma eficiente.

Su forma hace que las raíces se bifurquen al llegar a la maceta evitando el crecimiento en espiral que se produce en las macetas circulares y que estrangula las raíces principales.

Fabricada en polipropileno (PP), plástico que es totalmente reciclable.

Plastic flowerpot which helps to use space efficiently thanks to its square shape.

The square shape causes the roots to bifurcate when reaching the pot, avoiding the spiral growth that occurs in circular pots strangling the main roots.

Made of polypropylene (PP), plastic that is 100% recyclable.

Pot en plastique qui grâce à sa forme carré permet d'utiliser efficacement l'espace.

Sa forme provoque la bifurcation des racines lorsqu'elles atteignent le pot, ce qui évite la croissance en spirale qui se produit dans les pots circulaires et qui étrangle les racines principales.

Fabriqué en polypropylène (PP), plastique entièrement recyclable.

	<b>Características Features Caractéristiques</b>
CULMYBMCU9090	1 LTR (10X10X14CM) (55 UDS)
CULMYBMCU9081	3.5 LTR (15X15X20CM) (33 UDS)
CULMYBMCU9067	5 LTR (18X18X23CM) (32 UDS)
CULMYBMCU9068	7 LTR (20X20X25CM) (33 UDS)
CULMYBMCU9069	11 LTR (24X24X28CM) (24 UDS)
CULMYBMCU9044	14 LTR (28X28X28CM) (30 UDS)
CULMYBMCU9070	18 LTR (31X31X32CM) (30 UDS)
CULMYBMCU9091	25 LTR (33X33X35CM) (23 UDS)
CULMYBMCU9094	30LTR (36X36X37CM) (20 UDS)



**PLATO PURE FACTORY**  
**PURE FACTORY SAUCER**  
**SOUCOUPE PURE FACTORY**

Plato para macetas Pure Factory

Pure Factory Pot Saucer

Assiette Pure Factory

	<b>Características Features Caractéristiques</b>
CULMYBPLA9017	☐ 14X14CM (40 UND)
CULMYBPLA9018	☐ 17X17CM (40 UND)
CULMYBPLA9019	☐ 25X25CM (20 UND)
CULMYBPLA9020	☐ 29X29CM (20 UND)
CULMYBPLA9021	○ 30CM ø (20 UND)



MACETAS Y BANDEJAS · POTS AND TRAYS · POTS ET PLATEAUX



**BANDEJA PURE FACTORY**  
**TRAY PURE FACTORY**  
**PLATEAU PURE FACTORY**

Bandeja cuadrada con borde elevado de 12 cm. Hecha de plástico reciclado muy duradero.

Raised edges (12cm) square tray. Made from very durable recycled plastic.

Plateau carré avec bord surélevé de 12 cm. Fabriqué en plastique recyclé très durable.

	CULMYBBAN9017	CULMYBBAN9015	CULMYBBAN9016
<b>Características Features Caractéristiques</b>	80x80 cm	100x100 cm	120x120 cm

# GreenBarrel

DEPÓSITO FLEXIBLE

Los depósitos flexibles GreenBarrel incluyen todo lo necesario en una caja compacta. No son necesarias herramientas de montaje, minimizan espacio de almacenaje y transporte y su montaje sólo requiere pocos minutos.

Los GreenBarrel caben donde otros tanques no entran y se pueden plegar y guardarse al finalizar la temporada. Todas estas características convierten los depósitos GreenBarrel en la solución perfecta para el almacenaje de agua.

La gama incluye 4 capacidades: 100L, 250L, 400L y 750L.

The GreenBarrel flexible deposits include everything in a compact box. Special mounting tools are not needed. The deposits minimize storage space, transport and the mounting only requires few minutes.

The GreenBarrel products fit where other tanks will not, and at the end of the season they can be creased and stored. All these characteristics make the GreenBarrel deposits the perfect solution to store water.

The product range includes 4 sizes: 100L, 250L, 400L and 750 L.

Les réservoirs souples GreenBarrel comprennent tout ce dont vous avez besoin dans une boîte compacte. Aucun outil de montage n'est nécessaire, ils minimisent l'espace de stockage et de transport et ne prennent que quelques minutes à assembler.

Les GreenBarrels s'adaptent aux endroits où les autres réservoirs ne passent pas et peuvent être repliés et stockés à la fin de la saison. Toutes ces caractéristiques font des réservoirs GreenBarrel la solution parfaite pour le stockage de l'eau.

La gamme comprend 4 capacités: 100L, 250L, 400L et 750L.

## DEPÓSITO FLEXIBLE GREEN BARREL GREEN BARREL RESERVOIR FLEXIBLE GREEN BARREL

	CULRIE9003	CULRIE9004	CULRIE9005	CULRIE9006
Litros / Liters / Litres	100 L	250 L	400 L	750 L
Diámetro / Diameter / Diamètre	41 cm	60 cm	68 cm	90 cm
Altura / Height / Hauteur	75 cm	90 cm	11 cm	120 cm



**CULIIN0033**

**TERMÓMETRO MINI CON Sonda  
THERMOMETER WITH SENSOR  
THERMOMÈTRE AVEC SONDE**

Termómetro con sonda para medidas exactas de la temperatura en el área del cultivo, con soporte plegable y función de memoria máx.-min. Medición en grados Celsius o Fahrenheit. Medidas: 80x76x12mm. Cable de sonda: 1,5m.

Thermometer with outside sensor for accurate measurements of temperature in the growth area, with folding support and memory function max-min. Measurement in Celsius or Fahrenheit. Dimensions: 80x76x12mm. 1.5m sensor wire.

Thermomètre avec sonde pour des mesures exactes de la température de l'aire de culture, avec un support pliable et une fonction mémoire max-min. Mesure en degrés Celsius ou Fahrenheit. Dimensions: 80x76x12mm. Câble de la sonde: 1,5 m.



**CULIIN0034**

**TERMÓMETRO MINI  
MINI THERMOMETER  
THERMOMÈTRE MINI**

Termómetro para medidas exactas de la temperatura en el área del cultivo, con soporte plegable y función de memoria máx.-min. Medición en grados Celsius o Fahrenheit. Medidas: 80x76x12 mm.

Thermometer for accurate measurements of temperature in the growth area, with folding support and memory function max-min. Measurement in Celsius or Fahrenheit. Dimensions: 80x76x12 mm.

Thermomètre pour des mesures exactes de la température dans l'aire de culture, avec un support pliable et une fonction mémoire max-min. Mesure en degrés Celsius ou Fahrenheit. Dimensions: 80x76x12 mm.



**CULINSTER9001**

**TERMOHIGRÓMETRO CON Sonda DTH-16  
TERMOHYGROMETER WITH PROBE DTH-16  
TERMOHYGROMÈTRE AVEC SONDE DTH-16**

Mide la temperatura en interior y exterior, (sonda con cable de 1,5 metros de longitud), además de la humedad relativa en el ambiente. Con función de memoria máxima y mínima.

Measures interior and exterior temperatures, probe with cable of 1,5 mtr length, plus relative humidity. It further features a memory function for maximum and minimum temperatures.

Mesure la température intérieure et extérieure, (sonde avec un câble de 1,5 mètres de long), ainsi que l'humidité relative dans l'atmosphère. Avec fonction de mémoire maximale et minimale.



	<b>CULINSTER9001 DTH-16</b>	<b>CULINSTER9004 TL8007</b>
<b>Rango de Temperatura Interior/ Indoor Temperature Range/ Fourchette de Température Intérieure</b>	0 to 50 °C / -32 to 122 °F	
<b>Rango Nivel de Humedad/ Humidity Range/ Fourchette du Niveau d'Humidité</b>	10 to 95 % RH	10 to 99 % RH
<b>Precisión / Accuracy / Précision</b>	+/- 1 °C , 1 % RH	+/- 1 °C , 5 % RH
<b>Longitud de la sonda / Wire length / Longueur de la sonde</b>	1.5 m	-
<b>Alimentación / Magnification/ Grossissement</b>	1,5V DC AA battery	
<b>Peso neto / Net. Weight / Poids net</b>	105 gr.	82 g

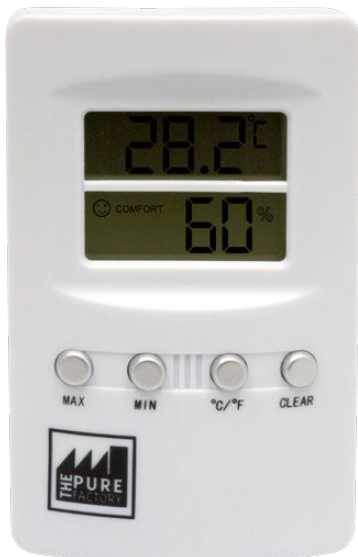

**CULINSTER9004**

**TERMOHIGRÓMETRO MAX/MIN TL8007  
TERMOHYGROMETER MAX/MIN TL8007  
TERMOHYGROMÈTRE MAX/MIN TL8007**

Mide la temperatura y la humedad relativa en el ambiente. Con función de memoria máxima y mínima.

Measures temperature and relative humidity. It further features a memory function for maximum and minimum temperatures.

Mesure la température et l'humidité relative dans l'atmosphère. Avec fonction de mémoire maximale et minimale.

El Microscopio LED Pure Factory es una herramienta indispensable para cualquier cultivador de marihuana que desee monitorear de cerca el estado de sus plantas. Diseñado para inspeccionar los tricomas con precisión, este microscopio compacto y portátil cuenta con luz LED integrada para mejorar la visibilidad y facilitar la observación de los detalles más finos. Ideal para determinar el punto exacto de cosecha, el Microscopio LED es fácil de usar y garantiza que puedas tomar decisiones informadas sobre el estado de maduración de tus plantas. ¡Asegura una cosecha de calidad controlando los tricomas con el Microscopio LED Pure Factory! Incluye funda de cuero y baterías.

The Pure Factory LED Microscope is an indispensable tool for any cannabis grower who wants to closely monitor the condition of their plants. Designed for precise trichome inspection, this compact and portable microscope features an integrated LED light for improved visibility and easy observation of the finest details. Ideal for determining the exact point of harvest, the LED Microscope is easy to use and ensures that you can make informed decisions about the ripeness of your plants. Ensure a quality harvest by checking the trichomes with the Pure Factory LED Microscope! Includes leather case and batteries.

Le microscope LED Pure Factory est un outil indispensable pour tout cultivateur de cannabis qui souhaite surveiller de près l'état de ses plantes. Conçu pour inspecter les trichomes avec précision, ce microscope compact et portable est doté d'une lumière LED intégrée pour améliorer la visibilité et faciliter l'observation des détails les plus fins. Idéal pour déterminer le moment exact de la récolte, le microscope LED est facile à utiliser et vous permet de prendre des décisions éclairées sur le stade de maturation de vos plantes. Assurez-vous une récolte de qualité en contrôlant les trichomes avec le microscope LED Pure Factory ! Il est livré avec un étui en cuir et des piles.



	CULIMI0003	CULIMI0004	CULIMI0007	CULIMI0005
<b>Aumentos Magnification Grossissement</b>	x45	x60-x100	x100	x160-x200

### CULHEROTR9008 PURE LIFTER V2 (2 UNDS)

Las poleas de sujeción Pure Lifter están diseñadas para sujetar reflectores, filtros, extractores, etc. en el área de cultivo, aguantando hasta 34 kg de peso.

"Pure Lifter" is designed to attach and hang reflectors, filters, exhaust fans, etc. in the growth-area, holding up to 34 kg each.

Les poulies de fixation "Pure Lifter" sont conçues pour suspendre des réflecteurs, filtres, extracteurs, etc. dans l'aire de culture, pouvant soutenir jusqu'à 34kg.



### CULHEROTR9005 LIGHT HANGER (2 UNDS)

La polea de sujeción Light Hanger es la solución perfecta para colgar accesorios de peso ligero desde el techo. Es ideal para sujetar reflectores, filtros de carbono y extractores. Aguantan un peso de hasta 5kg y se venden en pack de 2 unidades.

The Light Hanger, the perfect solution to hang light-weight accessories from the roof, useful, quick and easy. Ideal to hang reflectors or carbon-filters, the light hangers hold up to 5kg each. Sold in packs of 2 units.

La poulie de fixation Light Hanger est la solution parfaite pour suspendre des accessoires de poids légers au plafond. Est idéal pour tenir des réflecteurs, des filtres et des extracteurs. Les poulies supportent jusqu'à 5 kgs et se vendent en pack de 2 unités.



**CULHEROTR9002**  
**CALENTADOR DE AZUFRE**  
**SULFUR HEATER**  
**BRULEUR DE SOUFRE**

Este calentador de azufre de The Pure Factory ayuda a proteger los cultivos de las enfermedades fúngicas como Mildiu, Oídio, Botrytis y Punto Negro. También previene contra plagas como ácaros e insectos.

This Sulphur heater by The Pure Factory helps to protect crops from fungal diseases such as Mildew, Botrytis and Black Spot. It also prevents against greenhouse pests like diverse mites and insects.

Ce brûleur de soufre aide à protéger les cultures des maladies fongiques comme le Mildiou, Oïdium, Botrytis et Tache Noire. Il prévient aussi contre les parasites tels que les acariens ou les insectes.



**PURE MAT MANTA CALENTADORA**  
**PURE MAT HEATING MAT**  
**PURE MAT TAPIS CHAUFFANT**

Manta calentadora PureMAT de Pure Factory, con control de temperatura. Para calentar la zona radicular en los propagadores, mejora la germinación y el crecimiento radicular.

- Doble aislamiento (IP 67)
- Corriente: 220 V AC, 50 Hz
- Consumo: 20 W
- Tamaño: 53x25cm

PureMAT heating blanket from Pure Factory, with temperature control. To warm the root zone in propagators, improves germination and root growth.

- Double insulation (IP 67)
- Current: 220 V AC, 50 Hz
- Consumption: 20 W
- Size: 53x25cm

Couverture chauffante Pure Factory PureMAT avec contrôle de la température. Pour chauffer la zone des racines dans les propagateurs, améliore la germination et la croissance des racines.

- Double isolement (IP 67)
- Courant : 220 V AC, 50 Hz
- Consommation électrique : 20 W
- Dimensions : 53x25cm

PURE MAT	CULAYRCAL9003	CULAYRCAL9004
Control	✓	-



El Generador de CO2 LP (propano licuado) de 4 y 8 quemadores ofrece para el cultivador de interior el método más eficiente y económico para aumentar los niveles de dióxido de carbono (CO2).

The CO2 generator LP (liquid propane) with 4 and 8 burners offer for the indoor grower the most efficient and cost effective method to increase carbon dioxide (CO2) levels.

Générateur de CO2 LP (propane liquide) de 4 et 8-Brûleurs offre au cultivateur d'intérieur la manière la plus efficace et économique d'augmenter les niveaux de dioxyde de carbone (de CO2).

GENERADOR DE CO2 CO2 GENERATOR GENERATEUR DE CO2	CULCDCCO29008	CULCDCCO29009
Quemadores / Burners / Brûleurs	4	8



**CULCDCAC29000**  
**REGULADOR DE CO2**  
**CO2 REGULATOR**  
**REGULATEUR CO2**

Este es un regulador perfecto para su uso con botellas de CO2 comerciales.

This is the perfect regulator for bottled CO2-gas.

C'est un régulateur parfait pour un usage avec des bouteilles de CO2 commerciales.



**CULCDCCO29016**  
**ALIMENTACIÓN GENERADOR DE CO2**  
**POWER ADAPTER CO2 GENERATOR**  
**SOURCE DE COURANT GENERATEUR DE CO2**

Fuente de alimentación para los generadores de CO2 de Pure Factory.

Power adapter for CO2 generators by Pure Factory.

Alimentation électrique des générateurs de CO2 de Pure Factory.



**CULHERPYM9001  
BUD CUTTER BONSAI**

Tijeras de poda y manicuración, de punta corta, recta y afilada.

Pruning shears, high quality, with short, straight and sharp blades.

Sécateur de haute qualité, à pointe courte, droite et aiguisée.



**CULHERPYM9006  
LEAF CUTTER**

Clásicas tijeras de poda, profesionales, de un solo ojo. Ideal para el corte de pequeñas hojas cerca del cogollo.

Classic pruning shears. Perfect for the cutting of small leaves located near the bud of the plant.

Sécateur classique, professionnel, avec une poignée à un seul arc. Idéal pour la coupe de petites feuilles près du bourgeon.

**CULIAC0029  
BUD CUTTER ORIGINAL**

**CULHERPYM9000  
BUD CUTTER CURVED**

Tijeras de poda profesionales. Excelentes para cortar ramas y hojas de tus plantas. Mango hecho de PVC, hojas de acero inoxidable.

Professional pruning shears. Cuts perfectly leaves and branches. PVC-made handgrip with stainless steel blades.

Sécateur professionnel. Excellent pour couper les feuilles et branches de vos plantes. Manche en PVC, lames en acier inoxydable.



**PROPAGADOR  
PROPAGATOR  
PROPAGATEUR**

Propagador con tapadera de The Pure Factory. Con 2 aperturas regulables para la ventilación de aire en la parte superior de la tapadera.

Propagator with lid by Pure Factory. With 2 adjustable openings for air-ventilation.

Propagateur avec couvercle de The Pure Factory. Deux ouvertures réglables pour l'aération sur le couvercle.



	<b>ARMINVIPR9010</b>
<b>Medidas / Measures / Dimensions</b>	58 x 37 x 23 cm



**BOLSA DE ALUMINIO SELLABLE  
ALUMINIUM BAGS SEALABLE  
POCHETTE ALUMINIUM HERMÉTIQUE**

	<b>Características Features Caractéristiques</b>
<b>PARCMBBTS9021</b>	300X430MM (50 UDS)
<b>PARCMBBTS9022</b>	430X560MM (50 UDS)
<b>PARCMBBTS9023</b>	560X910MM (20 UDS)
<b>PARCMBBTS9024</b>	910X1300MM (20 UDS)

**RED DE SECADO MODULAR PURE DRY**  
**PURE DRY MODULAR DRYING RACK**  
**FILET DE SECHAGE MODULAR PURE DRY**

Pure Dry de The Pure Factory es una red de secado profesional.

La red viene con bordes elevados para que las flores quedan bien protegidas y es equipada con hebillas de liberación para un fácil añadir y quitar de los niveles.

Color negro.

Pure Dry from The Pure Factory, a professional drying net.

The net comes with raised edges so that the flowers are well protected and is equipped with release buckles for easy adding and removing of the tiers.

Colour: Black.

Pure Dry de The Pure Factory est un filet de séchage professionnel.

Le filet est doté de bords relevés afin de bien protéger les fleurs et est équipé de boucles de déverrouillage permettant d'ajouter et de retirer facilement les étages.

Couleur noire.



<b>PURE DRY</b>	<b>Medidas Measures Dimensions</b>
<b>CULHERSEC9012</b>	55 cm ø x 4
<b>CULHERSEC9013</b>	90 cm ø x 6



**RED DE SECADO**  
**DRYING RACK**  
**RÉSEAU DE SÉCHAGE**

Red de secado muy ligera, con 8 separaciones. Plegable, incluye una funda para transportar y almacenar. Muy útil para un secado y acabado perfecto de tus plantas.

Dry Rack, very lightweight, with 8 separations. Foldable, includes a cover to transport and store. Very useful for drying and perfect finish of your plants.

Séchoir, très léger, avec 8 séparations. Pliable, inclut une housse de transport et de rangement. Très utile pour un séchage et une finition parfaite de vos plantes.

	<b>Medidas Measures Dimensions</b>
<b>CULHERSEC9000</b>	165cm x 55cm ø
<b>CULHERSEC9001</b>	165cm x 82cm ø

**REJILLA DE SECADO**  
**DRYER SCREEN**  
**GRILLE DE SÉCHAGE**

Rejilla de secado para secar su cosecha en espacios reducidos.

Drying-Rack, to dry your harvest using a minimum of space.

Grille de séchage pour sécher vos récoltes dans des espaces réduits.

	<b>Medidas Measures Dimensions</b>
<b>CULHERSEC9006</b>	100 x 100 cm



Manicura cualquier cosecha en un mínimo de tiempo y con un mínimo de trabajo.

- Desmontable para una fácil limpieza. El cuenco inferior de metal resistente a rayaduras puede ser limpiado en el lavavajillas.
- “Dedos” de silicona.
- Caja de cambio y engranajes de metal para una larga vida y funcionamiento fiable.
- Cuchilla intercambiable, la podadora incluye 2 tipos diferentes para un corte mas adecuado

Cuts leaves from buds in a minimum of time and effort

- Detachable operating components for easy cleaning. Metal collection bowl is scratch resistant and dishwasher safe.
- “Fingers” made from silicone.
- Metal gearbox housing and gear assembly for longevity and reliable operation.
- Replaceable blades, 2 different types included for the most suitable cut

Manucure n'importe quelle récolte dans un minimum de temps et de travail

- Composants de fonctionnement détachables pour un nettoyage facile. Le bol de récupération en métal résiste aux rayures et va au lave-vaisselle
- Doigts de silicone
- Boîtier et engrenage en métal pour la longévité et le fonctionnement fiable
- Couteau interchangeable, l'effeuilleuse inclus 2 types différents pour une coupe adéquate

**PODADORA TOP SPINNER  
(TOP SPINNER LEAF TRIMMER)  
(ÉFFEUILLEUSE TOP SPINNER)**



TOP SPINNER	CULPODTSP9000	CULPODTSP9004	CULPODTSP9005
<b>Diámetro / Diameter / Diamètre</b>	19" (48 cm)	19" (48 cm)	24" (60 cm)
<b>Motor / Motor / Moteur</b>	-	✓	✓



Straight Blade



Cross Wire



Dedos / Fingers / Doigts

RECAMBIOS / SPARE PARTS / PIÈCES DE RECHANGE	ROTOR 19"	ROTOR 24"
<b>Cuchilla / Blade / Lame "Straight Blade"</b>	CULPODTSP9006	CULPODTSP9008
<b>Cuchilla / Blade / Lame "Cross Wire"</b>	CULPODTSP9007	CULPODTSP9009
<b>3 Dedos / Fingers / Doigts</b>	CULPODTSP9010	-
<b>4 Dedos / Fingers / Doigts</b>	CULPODTSP9011	CULPODTSP9012
<b>5 Dedos / Fingers / Doigts</b>	-	CULPODTSP9013

# ICER

## WASHING MACHINE

Icer es el nuevo modelo de lavadora de 20 litros para extracción en frío de The Pure Factory. Su suave movimiento consigue extracciones de alta calidad en cada uso. Solo hay que añadir hielo, agua fría y la materia vegetal para conseguir una extracción de calidad en cuestión de minutos. Cuenta con un temporizador (15 minutos) y tubos para el suministro y drenaje del agua.

- Tamaño aproximado: 40 x 37 cm, altura 50 cm; peso 5 kg
- Capacidad para lavado de ropa (indicativo): 3 kg
- Volumen cámara de lavado: 20 litros aprox.

Icer is the new washing machine of 20 liters for cold water extraction by The Pure Factory. Due to its smooth but effective movement we achieve high quality extractions with each use. Just add cold water, ice and the vegetable material to get a quality extraction in a matter of minutes. It is equipped with a timer (15 minutes) and tubes for water supply and drainage.

- Size: 40 x 37 cm, height 50 cm, weight 5 kg
- Capacity (indicated "clothes"): 3 kg
- Chamber Volume: aprox. 20 liter

La Icer est le nouveau modèle de 20 litres pour l'extraction à froid de notre marque Pure Factory. Grâce à son doux mouvement, nous obtenons des extractions de haute qualité à chaque usage. Ajouter de la glace, de l'eau froide et la matière végétale pour obtenir une extraction de qualité en peu de temps. Il possède un temporisateur (15 minutes) et tubes pour l'approvisionnement et le drainage de l'eau.

- Il possède un temporisateur (15 minutes) et tubes pour l'approvisionnement et le drainage de l'eau
- Taille approximative : 40 x 37 cm, hauteur 50 cm, poids 5 kg
- Capacité pour lavage de vêtement (indicatif) : 3 kg
- Volume de l'espace de lavage : 20ltr. aprox.

### PAREXRRES9003

#### ICER

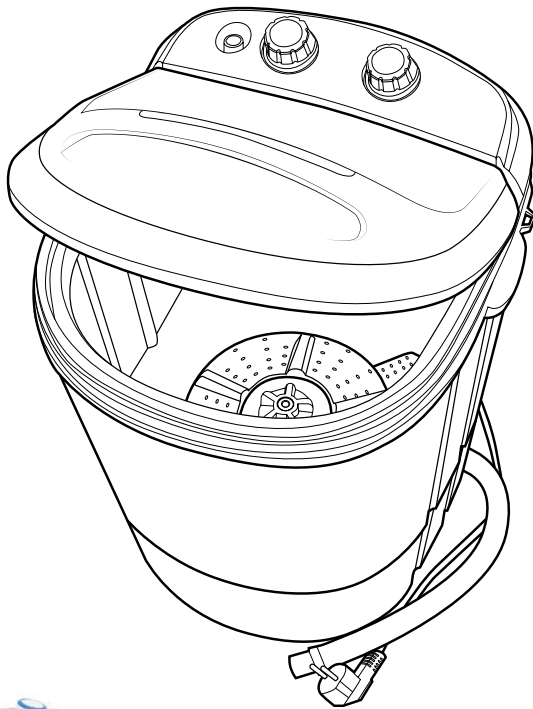

### PAREXRRES9004

#### KIT DE EXTRACCIÓN ICER ICER EXTRACTION KIT KIT D'EXTRACTION ICER

Este kit incluye todo lo necesario para una extracción de calidad con un máximo rendimiento. Cuenta con una lavadora ICER y una bolsa Piramidal Pure Factory de 220 micras, que retiene el material vegetal dejando pasar la resina al agua, un juego de bolsas de extracción Pure Factory (220, 70 y 38 micras) y un termómetro digital con sonda que nos facilitará medir la temperatura del agua.

This complete kit includes the ICER by Pure Factory, 3 bag kit for extraction by Pure Factory (220, 70, 38 microns), a pyramid bag and a digital thermometer with probe allows us to easily control the water temperature in the extraction process.

Ce kit complet inclut la ICER de Pure Factory, le kit de 3 sacs pour l'extraction Pure Factory (220, 70 et 38 microns), un sac pyramidal et un thermomètre digital avec une sonde qui nous permettra contrôler avec grande facilité la température de l'eau dans le processus d'extraction.

**BOLSA PARA EXTRACCIÓN**  
**EXTRACTION BAG**  
**SAC POUR EXTRACTION**

Bolsa para extracción, de 19 litros de capacidad, nos ayudará a sacar el máximo rendimiento de resina en nuestras extracciones en frío.

19 liter Extraction bag, helps us to get the most of resin using the "extraction with ice" - method.

Sac pour extraction d'une capacité de 19 L, qui vous aidera à obtenir un maximum de rendement de résine dans les extractions à froid.

	PAREXR9001	PAREXR9002	PAREXR9003	PAREXRPUR9009	PAREXR9004	PAREXR9005
<b>Micras / Microns / Microns</b>	38 µ	70 µ	90 µ	160 µ	185 µ	220 µ



<b>KIT BOLSAS EXTRACTORAS</b> <b>EXTRACTION BAGS KIT</b> <b>KIT DE SACS POUR EXTRACTION</b>	PAREXR9006	PAREXR9010	PAREXR9007	PAREXR9008
<b>Bolsas /Bags/Sacs</b>	x3 und 220,70,38 µ	x3 und 185,70,38 µ	x4 und 220,90,70,38 µ	x5 und 220,185,90,70,38 µ



**PAREXR9000**  
**BOLSA PIRAMIDAL**  
**PIRAMID BAG**  
**PYRAMIDE SAC**

Bolsa completamente hecha de malla de 220 micras, con cremallera para albergar en su interior hasta unos 350gr de materia vegetal que luego introduciremos en la Resinator para hacer cómodamente nuestras extracciones.

Bag entirely made of 220 micron mesh-screen, equipped with a zipper. Capacity to accommodate up to 350g of herbs in it, which than can be used in the Resinator-Machine to do comfortably all "extractions in cold".

Sac entièrement fait en mailles fines de 220 microns, avec fermeture éclair pour conserver à l'intérieur jusqu'à 350 g de matière végétale qui pent ensuite être utilise dans le Resinator pour effectuer facilement nos extractions.



**BOLSA EXTRACCIÓN TODOMALLA**  
**ALL MESH EXTRACTION BAG**  
**SAC À TAMIS POUR EXTRACTION "ALL MESH"**

Bolsa para extracción tipo "pasado por agua/hielo", hecha entera de malla para un mayor drenaje acortando el tiempo de filtración comparado con las bolsas convencionales.

Ice/Water extraction bag, made entirely of mesh for greater drainage, shortening the filtration time compared to conventional bags.

Sac d'extraction, composé entièrement de maille pour un meilleur drainage raccourcissant le temps de filtration que les sacs conventionnels.

	<b>Características Features Caractéristiques</b>
<b>PAREXPUR9000</b>	25 MICRAS (20 LTR)
<b>PAREXPUR9001</b>	45 MICRAS (20 LTR)
<b>PAREXPUR9002</b>	73 MICRAS (20 LTR)
<b>PAREXPUR9003</b>	90 MICRAS (20 LTR)
<b>PAREXPUR9004</b>	120 MICRAS (20 LTR)
<b>PAREXPUR9005</b>	160 MICRAS (20 LTR)
<b>PAREXPUR9006</b>	190 MICRAS (20 LTR)
<b>PAREXPUR9007</b>	220 MICRAS (20 LTR)



**PAREXPUR9008**  
**PACK DE BOLSAS DE EXTRACCIÓN TODOMALLA**  
**PURE FACTORY ALL MESH EXTRACTION BAG KIT**  
**PACK DU SAC À TAMIS POUR EXTRACTION "ALL MESH"**

Conjunto de 5 bolsas para extracción tipo "pasado por agua/hielo", hechas enteras de malla para un mayor drenaje acortando el tiempo de filtración comparado con las bolsas convencionales.

Set of 5 bags for ice/water extraction, made entirely of mesh for greater drainage, shortening the filtration time compared to conventional bags.

Lot de 5 sacs pour extraction de type "passé à travers eau / glace", composé entièrement de maille pour un meilleur drainage raccourcissant le temps de filtration que les sacs conventionnels.

- Tamaño: 20 ltr (5gal.)
- Conjunto 5 bolsas: 25, 73, 120, 160, 220 micras

- Size: 20 ltr (5gal.)
- Set of 5 bags: 25, 73, 120, 160, 220 microns

- Taille: 20 ltr (5gal.)
- Lot de 5 sacs: 25, 73, 120, 160, 220 microns



**PAREXRRES9001**  
**MALLA DE PRENSAR 25 MICRAS (20X20 CM)**  
**PRESSING SCREEN 25 MICRONS (20X20 CM)**  
**MAILLE DE PRESSAGE 25 MICRONS (20X20 CM)**

Una malla cuadrada de 25 micras, 20 x 20 cm, sirve para técnicas rosín y ice-o-lator.

Square screen (20x20cm) of 25 microns, perfect for rosin- and ice-o-lator-techniques.

Une maille carrée de 25 microns, 20 cm x 20 cm, qui sert pour des techniques rosín et ice-o-lator.



# PURE SCALE

La gama de básculas de precisión Pure Scale esta formada por diferentes modelos que responden a varios de los estándares más usados del mercado, muy fiables y ofertadas como de costumbre a un precio espectacular. Disponibles en dos precisiones para cada modelo, las diferentes básculas se adaptan a las necesidades de cualquier usuario.

Our range of "Pure Scale" -precision-scales consists of several of the most used models on the market, very reliable and as usual offered at a spectacular price. With an accuracy of 0.1 or 0.01 grams -depending on the model -the different scales are perfectly suited to the needs of any user.

La gamme de balances de précision "Pure Scale" est composée des modèles les plus utilisés sur le marché car très fiables. Comme d'habitude nous vous l'offrons à un prix spectaculaire. Avec une précision de 0,1 ó 0,01 grammes, selon le modèle, les différentes balances s'adaptent parfaitement aux besoins de chaque utilisateur.

PURE SCALE ALI SERIE II	PARBASPSL9007	PARBASPSL9006
Capacidad / Capacity / Capacité de pesaje	500 gr	100 gr
Precisión / Accuracy / Précision	0,1 gr	0,01 gr

- Robusta Carcasa Externa
- Bandeja de acero inoxidable de pesaje
- Protección de la sobrecarga
- 4 modos de pesaje: g/oz/ozt/dwt (500g)
- 4 modos de pesaje: g/oz/gn/ct
- Dimensiones: 12.7 x 7.6 x 1.7 cm

- Robust Outer Casing
- Stainless Steel Weighing Tray
- Overload Protection
- 4 Weighing Modes: g/oz/ozt/dwt (500g)
- 4 Weighing Modes: g/oz/gn/ct
- Product Dimensions: 12.7 x 7.6 x 1.7 cm

- Carcasse Extérieure Robuste
- Plateau de pesage en acier inoxydable
- Protection contre la surcharge
- 4 modes de pesaje: g/oz/ozt/dwt (500g)
- 4 modes de pesaje: g/oz/gn/ct
- Dimension: 12.7 x 7.6 x 1.7 cm

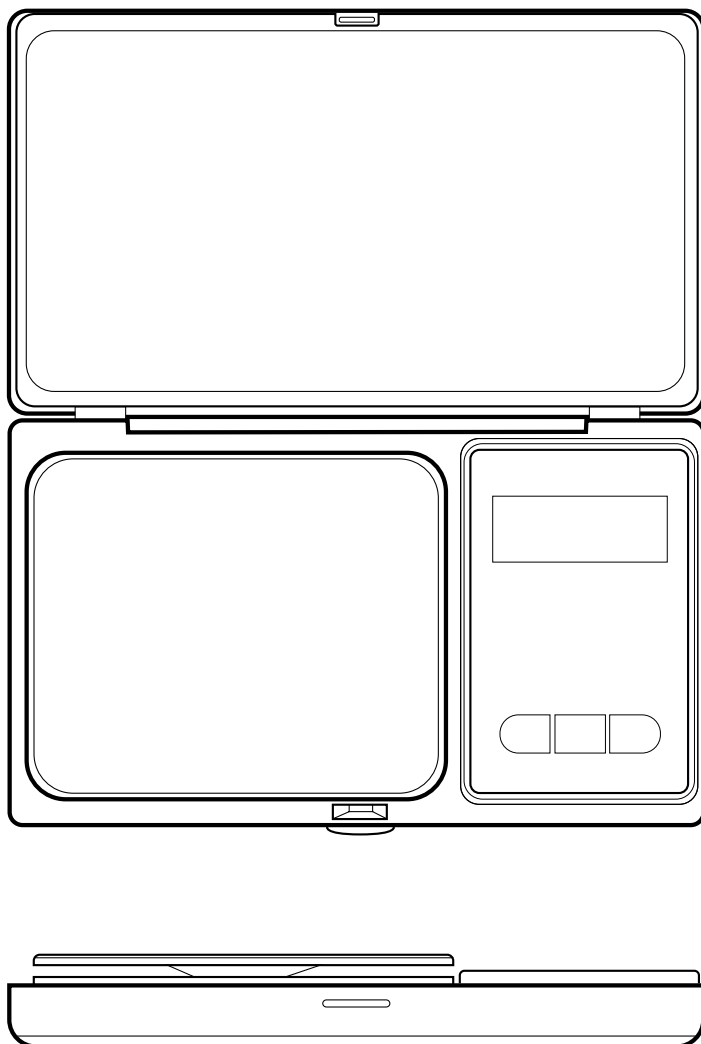



PURE SCALE TYSON SERIE II	PARBASPSL9009
Capacidad / Capacity / Capacité de pesage	500 gr
Precisión / Accuracy / Précision	0,1 gr

- Tapa desmontable
- Display ocultable
- Superficie de pesaje de acero inoxidable
- Protección contra sobrecarga
- 4 modos de pesaje g/oz/gn/ct (500g)
- Dimensiones : 9.4cm x 9.4cm x 1.7cm

- Detachable Lid
- Hideaway Display
- Stainless Steel Weighing Tray
- Overload Protection
- 4 Weighing Modes: g/oz/ozt/dwt (500g)
- Product Dimensions: 9.4 x 9.4 x 1.7 cm

- Couvercle Démontable
- Display Escamotable
- Plateau de pesage en acier inoxydable
- Protection contre la surcharge
- 4 modes de pesage: g/oz/ozt/dwt (500g)
- Dimension: 9.4 x 9.4 x 1.7 cm

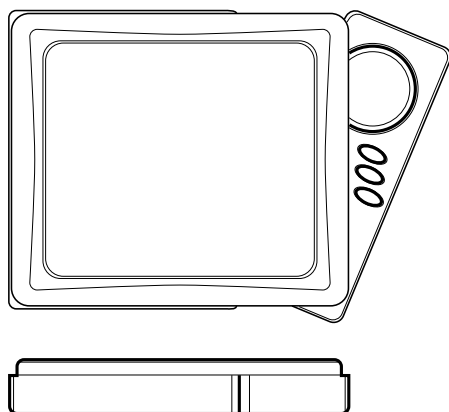

PURE SCALE ROCKY SERIE II	PARBASPSL9011	PARBASPSL9010
Capacidad / Capacity / Capacité de pesage	500 gr	100 gr
Precisión / Accuracy / Précision	0,1 gr	0,01 gr

- Tapa desmontable
- Superficie de pesaje de acero inoxidable
- Ultra protección contra sobrecarga
- 4 modos de pesaje g/oz/gn/ct (100g)
- 4 modos de pesaje g/oz/gn/ct (500g)
- Dimensiones: 9.8 x 7.5 x 1.2 cm

- Detachable Lid
- Stainless Steel Weighing Tray
- Ultra Overload Protection
- 4 Weighing Modes: g/oz/ozt/dwt (500g)
- 4 Weighing Modes: g/dwt/gn/ct (100g)
- Product Dimensions: 9.8 x 7.5 x 1.2 cm

- Couvercle Démontable
- Plateau de pesage en acier inoxydable
- Ultra Protection contre la surcharge
- 4 modes de pesage: g/oz/ozt/dwt (500g)
- 4 modes de pesage: g/dwt/gn/ct (100g)
- Dimension: 9.8 x 7.5 x 1.2 cm

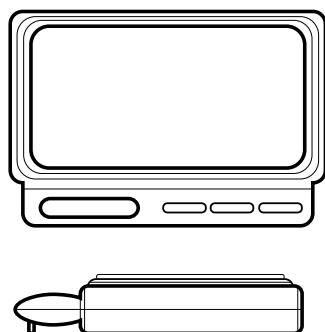

Nuestra Pure Scale Bantamweight es una báscula de precisión de alta definición, midiendo en pasos de 0,001 gramos.

La báscula está equipada con una tapa transparente, por lo que el movimiento del aire no influye en la medición.

- Capacidad: 20 g
- Precisión: 0,001 g
- Tapa transparente adjunta
- Bandeja de pesaje de acero inoxidable
- Protección sobrecarga
- Modos de pesaje: g/oz/ozt/dwt/ct/gm
- Incluye plato medidor

Our Pure Scale Bantamweight is a high-definition precision scale, measuring in increments of 0.001 grams.

The scale is equipped with a transparent lid, so air movement does not influence the measurement.

- Capacity: 20 g
- Accuracy: 0.001 g
- Transparent lid included
- Stainless steel weighing tray
- Overload protection
- Weighing modes: g/oz/ozt/dwt/ct/gm
- Includes measuring plate

Notre Pure Scale Bantamweight est une balance de précision haute définition, mesurant par incréments de 0,001 gramme.

La balance est équipée d'un couvercle transparent, de sorte que le mouvement de l'air n'influence pas la mesure.

- Capacité : 20 g
- Précision : 0,001 g
- Couvercle transparent inclus
- Plateau de pesée en acier inoxydable
- Protection contre les surcharges
- Modes de pesée : g/oz/ozt/dwt/ct/gm
- Plateau de mesure inclus

<b>BANTAMWEIGHT</b>	<b>Capacidad Capacity Capacité de pesage</b>	<b>Precisión Accuracy Précision</b>
<b>PARBASPSL9016</b>	20 gr	0,001 gr



Los nuevos modelos Pure Scale Featherweight son básculas de primera calidad con un atractivo diseño ajustándose a la perfección a sus necesidades.

- Capacidad: 200g / 500g
- Precisión: 0,01g / 0,1g
- Bandeja de pesaje de acero inoxidable
- Protección sobrecarga
- Modos de pesaje: g/oz/ozt/dwt/ct/gm

The new Pure Scale Featherweight models are top-quality scales with an attractive design that adapt perfectly to your needs.

- Capacity: 200g / 500g
- Accuracy: 0.01g / 0.1g
- Stainless steel weighing tray
- Overload protection
- Weighing modes: g/oz/ozt/dwt/ct/gm

Les nouveaux modèles Pure Scale Featherweight sont des balances de première qualité au design attrayant qui s'adaptent parfaitement à vos besoins.

- Capacité : 200 g / 500 g
- Précision : 0,01 g / 0,1 g
- Plateau de pesée en acier inoxydable
- Protection contre les surcharges
- Modes de pesée : g/oz/ozt/dwt/ct/gm

<b>FEATHERWEIGHT</b>	<b>Capacidad Capacity Capacité de pesage</b>	<b>Precisión Accuracy Précision</b>
<b>PARBASPSL9012</b>	200 gr	0,01 gr
<b>PARBASPSL9013</b>	500 gr	0,1 gr



Los nuevos modelos Pure Scale Welterweight son básculas de primera calidad que combinan un atractivo diseño con utilidad y precisión.

- Capacidad: 300g / 500g
- Precisión: 0,01g / 0,1g
- Bandeja de pesaje de acero inoxidable
- Protección sobrecarga
- Modos de pesaje: g/oz/ozt/dwt/ct/gm

The new Pure Scale Welterweight models are top-of-the-range scales that combine an attractive design with utility and precision.

- Capacity: 300g / 500g
- Accuracy: 0.01g / 0.1g
- Stainless steel weighing tray
- Overload protection
- Weighing modes: g/oz/ozt/dwt/ct/gm

Les nouveaux modèles Pure Scale Welterweight sont des balances de première qualité qui allient un design attrayant à l'utilité et à la précision.

- Capacité : 300 g / 500 g
- Précision : 0,01 g / 0,1 g
- Plateau de pesée en acier inoxydable
- Protection contre les surcharges
- Modes de pesée : g/oz/ozt/dwt/ct/gm



<b>WELTERWEIGHT</b>	<b>Capacidad Capacity Capacité de pesage</b>	<b>Precisión Accuracy Précision</b>
<b>PARBASPSL9014</b>	300 gr	0,01 gr
<b>PARBASPSL9015</b>	500 gr	0,1 gr

Nuestra Pure Scale Cruiserweight es una báscula de alta calidad con una capacidad de hasta 5 kg con una precisión de 0,1 gramos.

- Capacidad: 5,0 kg
- Precisión: 0,1 g
- Bandeja de pesaje de acero inoxidable
- Protección sobrecarga
- Modos de pesaje: g/oz/ozt/dwt/ct/gm
- Función de tara
- Valor de clasificación opcional: 0,1g/1g

Our Pure Scale Cruiserweight is a high-quality scale with a capacity of up to 5 kg and an accuracy of 0.1 grams.

- Capacity: 5.0 kg
- Accuracy: 0.1 g
- Stainless steel weighing tray
- Overload protection
- Weighing modes: g/oz/ozt/dwt/ct/gm
- Tare function
- Optional classification value: 0.1g/1g

Notre Pure Scale Cruiserweight est une balance de haute qualité d'une capacité allant jusqu'à 5 kg avec une précision de 0,1 gramme.

- Capacité : 5,0 kg
- Précision : 0,1 g
- Plateau de pesée en acier inoxydable
- Protection contre les surcharges
- Modes de pesée : g/oz/ozt/dwt/ct/gm
- Fonction de tare
- Valeur de classement optionnelle : 0,1 g/1 g

<b>CRUISERWEIGHT</b>	<b>Capacidad Capacity Capacité de pesage</b>	<b>Precisión Accuracy Précision</b>
<b>PARBASPSL9017</b>	5 kg	0,1 gr



# THE PURE FACTORY

WWW.THEPUREFACTORY.COM



Distribuido en exclusiva por:

